

ZAKRES DOSTAWY
SCOPE OF DELIVERY

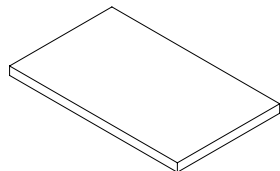

2x Obejma
Cover

1x Mata dźwiękochłonna
Sound insulation mat

MONTAŻ
INSTALLATION

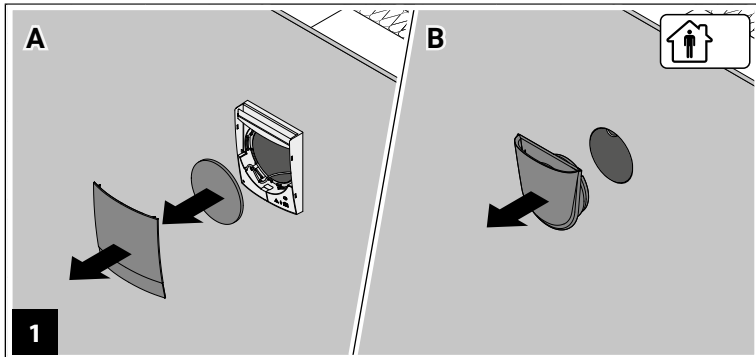

W zależności od typu urządzenia zdejmij osłonę z panelu wewnętrznego, oraz filtr zgrubny (A), lub wyciągnij całe urządzenie (B).

Depending on your inside cover, remove the cover and filter (A) or the entire inside cover with spigot (B).

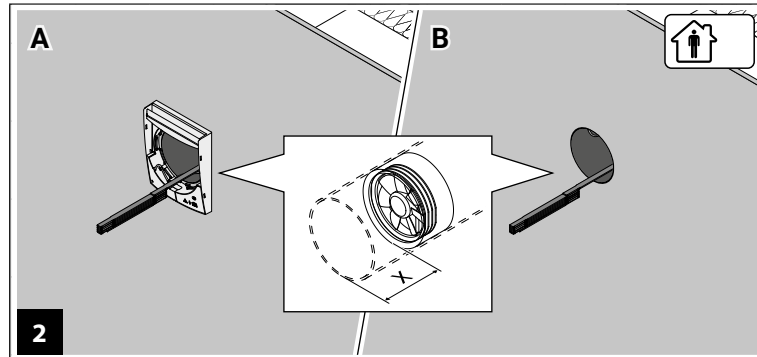

Zmierz głębokość X pomiędzy wentylatorem a ścianą wewnętrzną.

Measure the distance X between the fan unit and the inner wall.

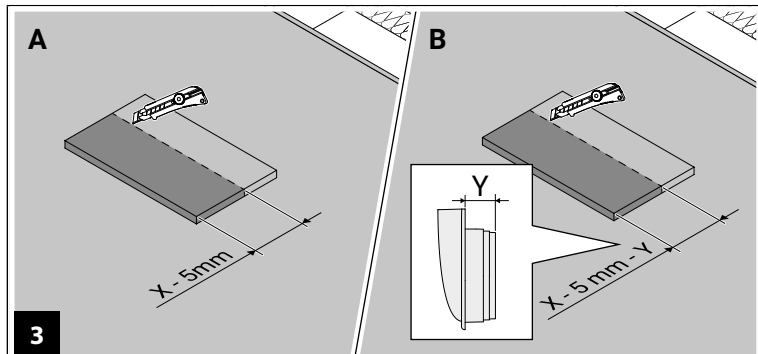

Jeśli głębokość X jest mniejsza niż szerokość maty, przyniż matę dźwiękochłonną zgodnie z zmierzoną wartością minus 5 mm. W przypadku urządzenia z króćcami (B) należy odjąć także długość króćca Y.

Cut the sound insulation mat according to the measured value minus 5 mm. For inside covers with spigots (B), the length of the spigot Y must also be subtracted.

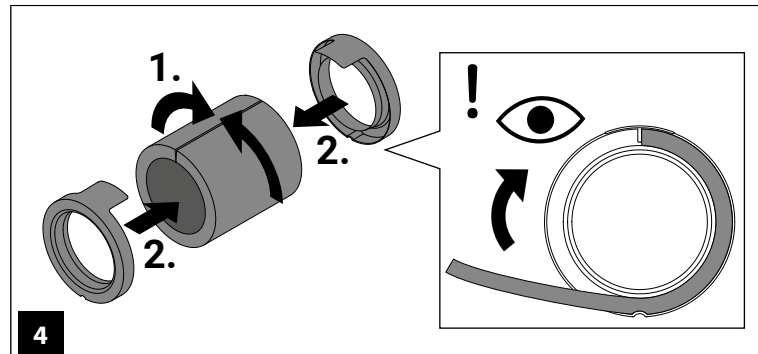

Zwiń matę dźwiękochłonną powłoką do wewnątrz (1) i nałóż na nią obejmy z przodu i z tyłu (2). Zaczynj od poręczki w obejmie i ostrożnie wciśnij piankę.

Roll up the sound insulation mat with the coating facing inwards (1) and put the covers on it at the front and back (2). Start at the rib of the cover and carefully push the foam in.

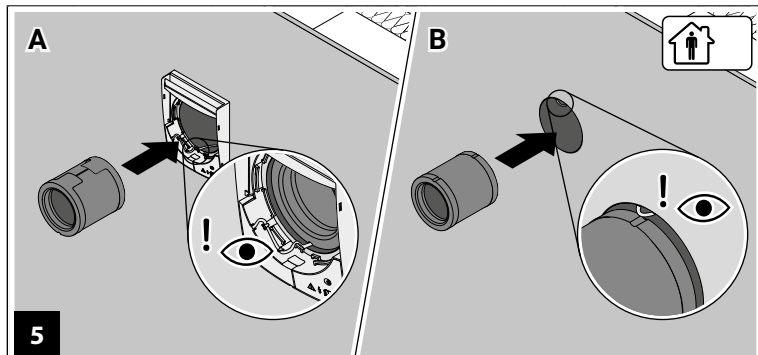

Ostrożnie wsuń zmontowany zestaw tłumika w rurę montażową. Zwróć uwagę na położenie kabla wentylatora i odpowiednio dopasuj rowek w obejmach tłumika.

Carefully slide the assembled silencer set into the mounting tube. Note the position of the fan cable and align the groove in the silencer set accordingly.

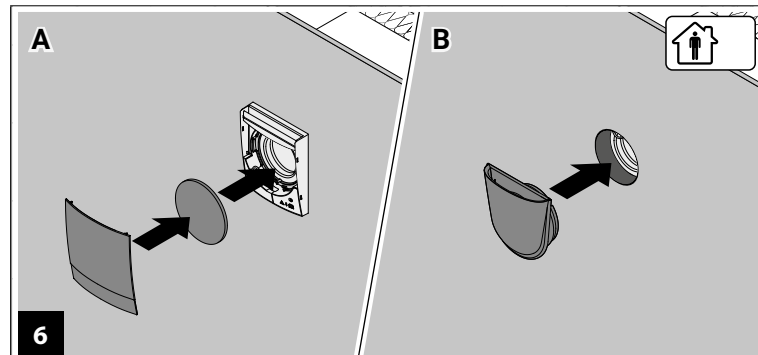

W zależności od typu urządzenia zamontuj ponownie filtr i osłonę panelu wewnętrznego(A), lub całe urządzenie (B).

Depending on your inside cover, reinstall the cover and filter (A) or the entire inside cover with spigot (B).