



D275 III

Gebruikers- en installatiehandleiding

Manuel d'utilisation et d'installation

User and installation manual

INHOUD

1. INLEIDING	03
2. VEILIGHEID	03
3. HANDLEIDING VOOR DE GEBRUIKER	04
• WERKING	04
• BEDIENINGSMOGELIJKHEDEN	05
• ONDERHOUD	08
- REINIGEN FILTERS	
- FILTERMELDING	
- VERVANGEN FILTERS/BATTERIJEN	
4. INSTALLATIEHANDLEIDING VOOR DE INSTALLATEUR	09
• INHOUD VERPAKKING	09
• MAATTEKENING	10
• INSTALLATIEVOORWAARDEN	11
• MONTAGE	11
• LUCHTKANAAL AANSLUITINGEN	16
• CONDENSAFVOER	17
• INBEDRIJFSTELLING EN INREGELING	17
- instellen van de luchthoeveelheid	
- aan- en afmelden extra optionele standenschakelaars	
- bediening standenschakelaar	
- montage standenschakelaar	
• ONDERHOUD	20
- Inspectie/Reiniging warmtewisselaar	
- Inspectie/Reiniging ventilatoren	
5. ELEKTRISCH SCHEMA	22
6. STORING	23
7. ONDERDELENLIJST	25
8. GARANTIEVOORWAARDEN	26
9. COMFORMITEITSVERKLARING	27
PRESTATIEVERKLARING	28
BEREKENINGSVERKLARING	30
FR	31
ENG	61

1 INLEIDING

De ventilatie-unit zorgt voor een gezond binnenklimaat door continue ventilatie. Hiervoor is steeds een minimum ventilatiedebiet noodzakelijk. Het toestel is daarom niet uitgerust met een aan/uit schakelaar. De bewoner dient er op toe te zien dat de stekker van het toestel steeds in het stopcontact steekt en dat het stopcontact onder spanning staat. Het ventilatiesysteem D van Vasco Ventilation Concepts is een balans-ventilatiesysteem met warmteterugwinning waarmee men op een gecontroleerde wijze een comfortabel en gezond binnenklimaat garandeert.

2 VEILIGHEID

Enkel de professionele installateur is bevoegd om de ventilatie-unit te openen. De installateur dient bij elk van de werkzaamheden het daarvoor geschikte gereedschap te gebruiken.

ELEKTRONISCHE COMPONENTEN



De elektronische onderdelen van de ventilatie-unit kunnen onder elektrische spanning staan. Contacteer bij een defect een professionele installateur en laat reparaties enkel uitvoeren door deskundig personeel.

VEILIGHEIDS-INSTRUCTIES

Dit apparaat is niet bedoeld voor gebruik door personen (inclusief kinderen) met verminderde lichamelijke, zintuiglijke of geestelijke vermogens, of gebrek aan ervaring en kennis, tenzij ze onder toezicht staan of instructies met betrekking tot gebruik van het apparaat door een persoon die verantwoordelijk is voor hun veiligheid. Kinderen moeten onder toezicht staan om ervoor te zorgen dat ze niet met het apparaat spelen.

Indien het netsnoer beschadigd is, moet het worden vervangen door de fabrikant, de dienst na verkoop of personen met vergelijkbare kwalificaties, om gevaar te voorkomen.

De gebruiker is verantwoordelijk voor een veilige verwijdering van de ventilatie-unit aan het eind van de levensduur, dit volgens de plaatselijk geldende wetten of verordeningen. U kan het toestel ook bij een inzamelpunt voor gebruikte elektrische toestellen inleveren.

ONDERHOUD

De ventilatie-unit dient periodiek te worden geïnspecteerd op vervuiling. Voor inspectie moet de ventilatie-unit uitgeschakeld worden door de stekker uit het stopcontact te halen. De ventilatie-unit bevat draaiende mechanische onderdelen. Als u de stekker uit het stopcontact haalt, blijven deze onderdelen nog enkele seconden draaien. Wacht daarom ca. 20 seconden na het uitschakelen van de ventilatie-unit zodat de componenten stil staan.



Let er op dat de stekker niet opnieuw door iemand anders kan worden teruggestoken in het stopcontact voordat u gereed bent met uw werkzaamheden. Steek de stekker pas in het stopcontact als de ventilatie-unit geïnstalleerd is en alle onderdelen gemonteerd zijn.

GARANTIE

Vasco is niet aansprakelijk voor schade veroorzaakt door het niet in acht nemen van de veiligheidsvoorschriften of door het niet opvolgen van de voorschriften in de gebruikershandleiding. De garantievoorwaarden vindt u op pagina 25 van deze handleiding.



3 HANDLEIDING VOOR DE GEBRUIKER

WERKING

Deze ventilatie-unit met warmteterugwinning is bedoeld om woningen te ventileren. Specifieke eigenschappen van deze ventilatie-unit zijn :

1. De **warmtewisselaar** met zeer hoog rendement zorgt voor een optimale warmte-overdracht van de warme vervuilde afvoerlucht naar de koelere verse buitenlucht. De twee luchtstromen komen niet in contact met mekaar. Anderzijds gaat in een warme periode de warmtewisselaar de warme buitenlucht afkoelen naar de koelere binnenlucht.
2. Tijdens de warme zomerperiode maakt de ventilatie-unit van de standaard voorziene **volledige bypass** gebruik om nachtkoeling toe te passen. Bij activatie van de bypass wordt 's nachts de koele lucht omgeleid buiten de warmtewisselaar. Hierdoor gebeurt er geen warmteoverdracht meer en wordt de koelere buitenlucht in de woning gevoerd. Nachtkoeling biedt tijdens de zomermaanden maximaal comfort met een minimaal energieverbruik en is niet vergelijkbaar met airconditioning. Het systeem regelt zich automatisch.
3. In de twee luchtstromen zijn **luchtfilters** voorzien die een dubbele functie hebben. De eerste functie is de filtering van de verse lucht, hierbij worden pollen, groffe en fijne stofdeeltjes tegengehouden. De tweede functie is de bescherming van de complete ventilatie-unit en verse luchtdistributiekanaal tegen vervuiling. De filters zijn conform ISO 16890.
4. De **twee energiezuinige gelijkstroom ventilatoren** zorgen enerzijds voor de aanvoer van verse buitenlucht naar de woonkamer en slaapkamers en anderzijds voor de afvoer van vervuilde binnenlucht uit

de keuken, de badkamer, het toilet(ten) en eventueel de berging. De unieke Vasco regeling van de ventilatoren zorgt ervoor dat de ventilatie-unit beschikt over een **constante volumeregeling**. D.w.z. dat de ingestelde luchthoeveelheid automatisch wordt geregeld.

5. Een **automatische vorstbeveiliging** zorgt ervoor dat de ventilatie-unit vorstvrij kan functioneren zodat een goede ventilatie wordt gewaarborgd gedurende de winterperiode.
6. De ventilatie – unit is op verschillende manieren te bedienen:
 - In 3 standen met behulp van verschillende **draadloze of mechanische schakelaars**;
 - **Vraag gestuurd** via sensoren in de RF schakelaars;
 - Traploze instelling, wat overeen komt met een **nul tot tien volt sturing** die de mogelijkheid geeft om de ventilatie-unit te laten aansturen door een domoticasysteem of een ander gebouwbeheersysteem.
7. De communicatie van het radio apparaat gebeurt op een radiofrequentie van 868,3MHz en een zendvermogen van 12,1dBm.



Het is niet toegestaan om een wasemkap met motor of een droogkast aan te sluiten op het ventilatie systeem.

BEDIENINGS- MOGELIJKHEDEN

RF schakelaar

De ventilatie-unit kan enkel bediend worden door een gekoppelde schakelaar. Meer instructies over het koppelen van de schakelaar vindt u terug op pagina 16. De ventilatie-unit is standaard voorzien van een gekoppelde RF schakelaar met ledindicatie.

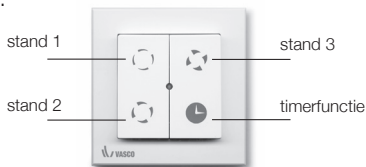

Toets	Omschrijving
1x drukken	Toestel draait in stand 1 (laag) Vasco adviseert deze stand te gebruiken tijdens afwezigheid.
1x drukken	Toestel draait in stand 2 (midden) Dit is de standaard stand tijdens aanwezigheid.
1x drukken	Toestel draait in stand 3 (hoog) Dit is de aanbevolen stand bij douchen en baden. Kan ook gebruikt worden bij een verhoogde ventilatienood (bezoekers, familiefeest, ...).
1x drukken	Toestel draait 30 minuten in stand 3 Na deze periode schakelt het toestel weer naar de voorgaande stand. Voortijdig beëindigen kan door op een stand te drukken.
3 sec. drukken	Toestel draait in automatische stand Indien u de ventilatie-unit combineert met een CO ₂ RF schakelaar, een RH RF schakelaar of een domoticasysteem (0-10V sturing) keert de ventilatie-unit naar de automatische stand.

In het midden van de schakelaar is een led voorzien die 1x groen oplicht als de gevraagde stand correct is gecommuniceerd.

CO₂ RF SCHAKELAAR

De ventilatie-unit is uitbreidbaar met een CO₂ RF schakelaar waarmee u kunt kiezen voor een vast debiet of een debiet in functie van uw behoefte. Door meerdere malen de bedieningszone onderaan aan te raken kan u tussen de verschillende standen scrollen. De led rechtsboven geeft de stand aan.



Symbool	Omschrijving
	Toestel draait in stand 1 (laag) Vasco adviseert deze stand te gebruiken tijdens afwezigheid.
	Toestel draait in stand 2 (midden) Dit is de standaard stand tijdens aanwezigheid.
	Toestel draait in stand 3 (hoog) Dit is de aanbevolen stand bij douchen en baden. Kan ook gebruikt worden bij een verhoogde ventilatienood (bezoekers, familiefeest, ...).
	Toestel draait in eco stand Bij deze automatische stand past de ventilatie-unit de ventilatiehoeveelheid aan aan het aantal personen in de ruimte waar de schakelaar is opgesteld. Bij deze stand wordt een minimale binnenluchtkwaliteit gegarandeerd om maximaal energie te besparen. Vasco adviseert deze stand te gebruiken in winterperiodes.
	Toestel draait in comfort stand Bij deze automatische stand past de ventilatie-unit de ventilatiehoeveelheid aan aan het aantal personen in de ruimte waar de schakelaar is opgesteld. Deze regeling garandeert u een hogere binnenluchtkwaliteit. Vasco adviseert deze stand te gebruiken in zomerperiodes.

RH RF SCHAKELAAR

De ventilatie-unit is uitbreidbaar met een RH RF schakelaar die het ventilatiedebiet tijdelijk optoert wanneer u bijvoorbeeld een douche neemt. Door meerdere malen op de bedieningszone onderaan aan te raken kan u tussen de verschillende standen scrollen. De led rechtsboven geeft de stand aan.



Symbol	Omschrijving
	Toestel draait in stand 1 (laag) Vasco adviseert deze stand te gebruiken tijdens afwezigheid.
	Toestel draait in stand 2 (midden) Dit is de standaard stand tijdens aanwezigheid.
	Toestel draait in stand 3 (hoog) Dit is de aanbevolen stand bij douchen en baden. Kan ook gebruikt worden bij een verhoogde ventilatienood (bezoekers, familiefeest, ...).
	Toestel draait in automatische stand medium Bij deze stand blijft het luchtdebiet vast op het debiet horend bij de laatst gekozen ventilatie stand. Bij een plotse stijging van de relatieve vochtigheid (douchen) schakelt de ventilatie-unit automatisch naar de middenstand.
	Toestel draait in automatische stand max Bij deze stand blijft het luchtdebiet vast op het debiet horend bij de laatst gekozen ventilatiestand. Bij een plotse stijging van de relatieve vochtigheid (douchen) schakelt de ventilatie-unit automatisch naar de hoogstand.

AANSLUITING BEDRADE 3 STANDENSCHAKELAAR

U kan de ventilatie-unit ook bedraad aansturen. Bij bediening van de schakelaar past de ventilatie-unit het debiet steeds ogenblikkelijk aan. Tevens is het ook mogelijk om de aansluiting voor een bedrade schakelaar te combineren met een domoticasysteem of een ander gebouwbeheersysteem. U kunt nog steeds met de RF schakelaars terugschakelen naar een lagere of hogere stand. Zowel de mechanische schakelaar als het gebouwbeheersysteem geven dan wel niet meer de correcte stand aan.

0-10 V STURING (GEBOUWBEHEERSYSTEEM)

U kan de ventilatie-unit ook door een domotica – of een ander gebouwbeheersysteem laten aansturen. U kunt nog steeds met de RF schakelaars terugschakelen naar een lagere of hogere stand. Om vervolgens het gebouwbeheersysteem de ventilatie-unit terug te laten sturen dient men stand 1 van de RF standenschakelaar minimum 3 seconden ingedrukt te houden. Gelieve hiervoor uw installateur te raadplegen.

**ONDERHOUD VENTILATIE-UNIT
REINIGEN FILTERS**

Vasco adviseert de filters 3 maandelijks te reinigen.

1. Neem de filterdoppen uit het toestel.
2. Neem de filtercassettes uit het toestel.
3. Verwijder met een stofzuiger de grove stofdeeltjes, stofzuig enkel de bovenzijde van de filterlade.
4. Schuif de filtercassettes voorzichtig in het toestel.
5. Plaats de doppen terug op het toestel en druk stevig aan.

FILTERMELDING

De ventilatie-unit is voorzien van een automatische filtermelding welke aangeeft wanneer de filters moeten worden vervangen. De levensduur van de filters bedraagt 6 maanden.

-  Wanneer vervanging noodzakelijk is, licht tijdens het bedienen van de standenschakelaar de led op de standenschakelaar achtereenvolgens 2x oranje op.

VERVANGEN FILTERS

1. Neem de filterdoppen uit het toestel.
2. Neem de filters uit het toestel.
3. Plaats de nieuwe filters voorzichtig in het toestel.
4. Plaats de doppen terug op het toestel en druk stevig aan.
5. Reset de filtermelding door gedurende minimum 4 seconden gelijktijdig op de knop van stand 1 en timer te drukken, zolang tot de led groen oplicht.



FILTERTYPES

F7/G4 filter

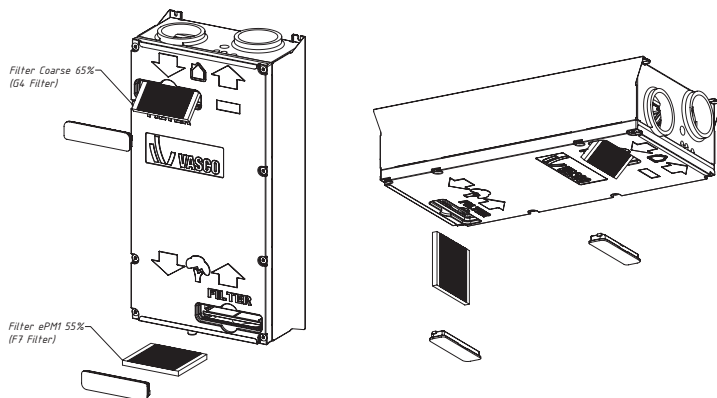



VERVANGING BATTERIJDEN RH RF SCHAKELAAR

De batterijen in de RH RF schakelaar voor de badkamer moeten periodiek vervangen worden. Verwijder hiervoor de voorplaat. De 1,5 V AA batterijen zijn nu zichtbaar en kunnen vervangen worden.



Het niet tijdig uitvoeren van de onderhoudswerkzaamheden zal uiteindelijk resulteren in het niet meer optimaal functioneren van het toestel. Nieuwe filters voor de ventilatie-unit zijn per set verkrijgbaar bij uw leverancier van het Vasco ventilatiesysteem en bij Vasco Ventilation Concepts (dealerslijst op www.vasco.eu).

4 INSTALLATIEHANDLEIDING VOOR DE INSTALLATEUR

INHOUD VERPAKKING

De ventilatie-unit is verpakt in een doos. Verwijder de verpakking en controleer de inhoud.

De inhoud bestaat uit:

- 1 ventilatie-unit
- 4 moffen
- 4 montageschroeven met rondel
- 1 draadloze standenschakelaar
- 1 leaflet
- 1 schuifmof voor condensafvoer
- 1 droogsifon

Het toestel dient met de nodige voorzichtigheid te worden getransporteerd en uitgepakt. Draag zorg voor een milieuvriendelijke wijze van afvoer van de verpakkingsmaterialen.

ventilatie-unit

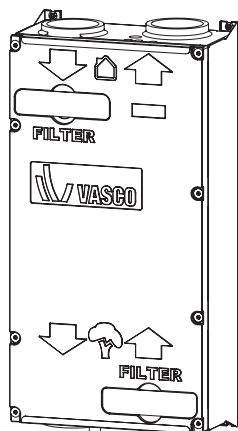

draadloze
standenschakelaar



leaflet

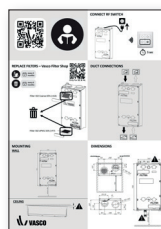

droogsifon



schuifmof



MAATTEKENING

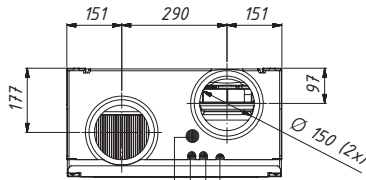
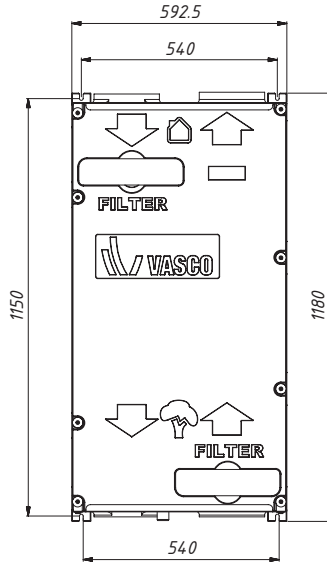
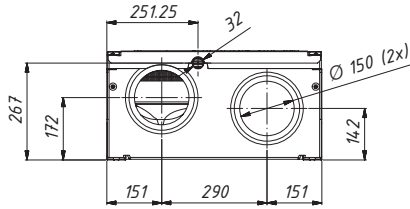

- Netsnoer 230VAC
- Antenne RF
- Doorvoertule kabel be-
drade 3 standenschakelaar
of kabel 0-10V sturing
(beide kabels zijn door de
installateur te voorzien)
- Aansluiting optioneel
elektrisch voorverwar-
mingselement.

INSTALLATIE- VOORWAARDEN

Om te bepalen of de installatie van de ventilatie-unit in een bepaalde ruimte mogelijk is, moet er rekening gehouden worden met de volgende aspecten:

- de ruimte moet vorstvrij zijn
- de installatie moet gebeuren volgens de algemene en plaatselijk geldende veiligheid- en installatievoorschriften van onder andere ventilatie, elektriciteit en riolering alsmede volgens de voorschriften in deze handleiding
- in de ruimte moeten volgende voorzieningen aanwezig zijn:
 - luchtkanaalaansluitingen
 - 230V \pm 10%, enkelfasig, 50Hz stopcontact
 - voorziening voor de condensafvoer
- er mag geen bouwstof in de ventilatie-unit of in het luchtkanaal-systeem komen

MONTAGE

MONTAGE VENTILATIE - UNIT

De ventilatie-unit moet gemonteerd worden op een wand of plafond met voldoende stevigheid. Schroeven en rondellen zijn meegeleverd.

Voor beton en steen is een plug van diameter 10 mm geschikt. Gebruik de geschikte bevestigingsmaterialen in functie van de wand- of plafondopbouw.

Monteer de ventilatie-unit steeds op een manier dat een goede condensafvoer verzekerd is.

Bij wandmontage dient de unit steeds waterpas te staan.

Bij plafondmontage is het voor een optimale condensafvoer noodzakelijk de unit onder een hoek van 3° te monteren (overeenkomend met een hoogteverschil van 5 - 6 cm).

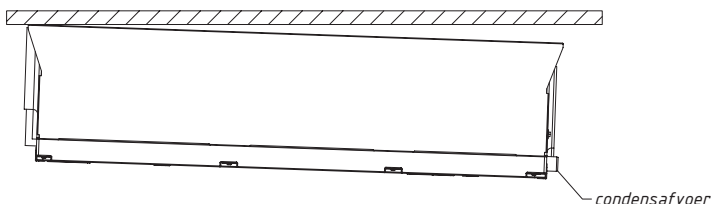
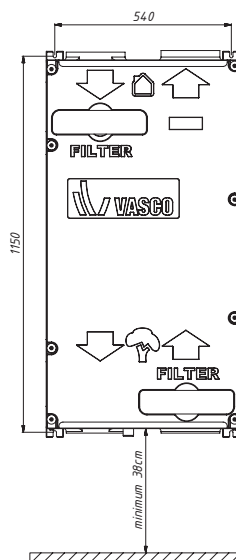

Zorg er bij inbouw in een vals plafond voor dat de ventilatie-unit met een luik bereikbaar is om noodzakelijke onderhoudswerkzaamheden uit te voeren.

MONTAGE SCHAKELAARS

Montagetips



Plaats de schakelaar steeds uit het bereik van plaatsen waar vocht-druppels zich kunnen vormen.

De wandzender nooit in een metalen behuizing of in de buurt van grote metalen voorwerpen plaatsen.

MONTAGE RF SCHAKELAAR

Monteer de RF standenschakelaar steeds op een goed bereikbare plek.

Stap 1: Maak de knoppen en de elektronica module los om de basisplaat voor wandmontage vrij te maken.

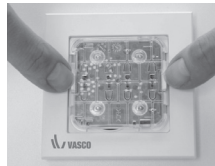

Stap 2: Teken schroefgaten uit van de basisplaat op de muur.

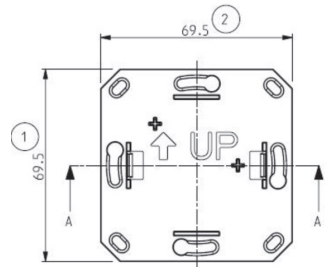

Stap 3: Monteer de basisplaat met schroeven tegen de muur.

Stap 4: Monteer in onderstaande volgorde:



1. Raampje



2. Base 2



3. Elektronica en knoppen

MONTAGE CO₂ RF SCHAKELAAR

Monteer de CO₂ RF schakelaar steeds op een goed bereikbare plek in de ruimte waarvan u de CO₂ concentratie wenst te controleren. Voorzie steeds een 230 V voedingsspanning bij de schakelaar.



Stap 1:
Demonteer de schakelaar.



Stap 2:
Schroef de basisplaat vast op de muur.



Stap 3:
Open de klep op de basisplaat om de elektrische aansluitingen zichtbaar te maken.

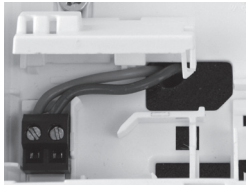

Stap 4: Verbind de 230V voedingsspanning met de connectoren.



Stap 5: Plaats het afdekkapje terug op de schakelaar.

MONTAGE RH RF SCHAKELAAR

Monteer de RH RF schakelaar steeds op een goed bereikbare plek in de badkamer.

Stap 1: Demonteer de schakelaar.



Stap 2: Teken de schroefgaten van de basisplaat uit op de muur.

Stap 3: Schroef de basisplaat vast op de muur.



Stap 4: Plaats het afdekkapje terug op de schakelaar.

AANSLUITING BEDRADE 3 STANDENSCHAKELAAR OF EEN 3 VOUDIGE SCHAKELMODULE

Voor het aansluiten van een bedrade 3 standenschakelaar dient de ventilatie-unit op een correcte manier geopend te worden om zo de printplaat te kunnen bereiken. Schroef hiervoor de 8 schroeven los en verwijder het voorpaneel. Vervolgens dient de correcte kabel via de daarvoor voorzien uitsparing met doorvoertule in de ventilatie-unit naar de printplaat geleid te worden. Deze uitsparing met doorvoertule is terug te vinden aan de bovenzijde van de ventilatie-unit, langs de doorvoer van de voedingskabel. Sluit als laatste de kabel aan op klem X9 "Aansluiting 3 standenschakelaar", volgens onderstaand schema.

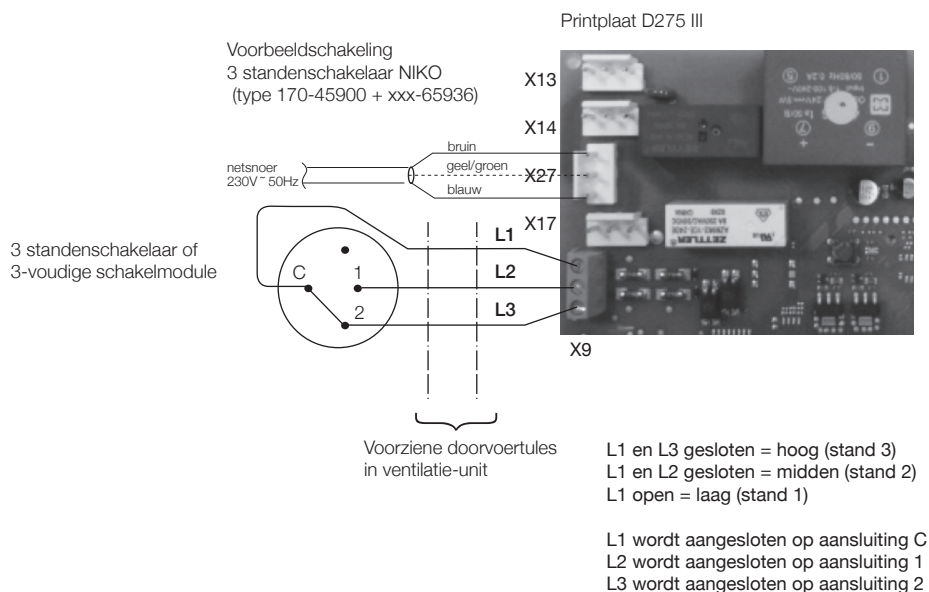

AANSLUITING 0-10 V SIGNAAL (TOEPASSING GEBOUWBEHEERSYSTEEM)

Met 0-10 V kan de flow traploos ingesteld worden tussen het minimum en maximum debiet van de ventilatie-unit.

Deze komt overeen met volgende waarden:

	D275 III
1 V	40 m³/h
1 – 10 V	Lineair verband
10 V	275 m³/h *

Voor het aansluiten van het 0–10V signaal van een gebouwbeheersysteem dient de ventilatie-unit op een correcte manier geopend te worden om zo de printplaat te kunnen bereiken. Schroef hiervoor de 8 schroeven los en verwijder het voorpaneel. Vervolgens dient de correcte kabel via de daarvoor voorzien uitsparing met doorvoertule in de ventilatie-unit naar de printplaat geleid te worden. Deze uitsparing met doorvoertule is terug te vinden aan de bovenzijde van de ventilatie-unit, langs de doorvoer van de voedingskabel. Sluit als laatste het stuursignaal aan op klem X26 “Aansluiting gebouwbeheersysteem”, volgens onderstaand schema.

Printplaat D275 III

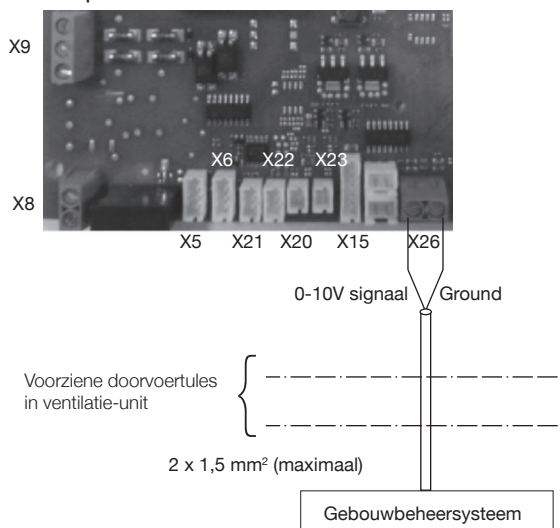

* de opgegeven luchtdebieten zijn in functie en afhankelijk van het te overwinnen totale drukverlies van het ventilatiesysteem

LUCHTKANAAL AANSLUITINGEN

Voor een geluidsarm ventilatiesysteem adviseert Vasco het gebruik van de onderdelen uit het gamma aangeboden voor Vasco Ventilation Concepts. Monteer de installatie met zo laag mogelijke luchtweerstand en vrij van lekkage. De hoofd luchtkanalen dienen een inwendige diameter van $\text{\O}150$ mm te hebben.

Aansluiting woningzijde

Vasco adviseert gebruik te maken van het Vasco Easyflow luchtkanalen-systeem.

Aansluiting buitenzijde

De luchtkanalen van de buitenaansluiting dienen steeds geïsoleerd te zijn om condensvorming aan de buitenzijde van het luchtkanaal te voorkomen.

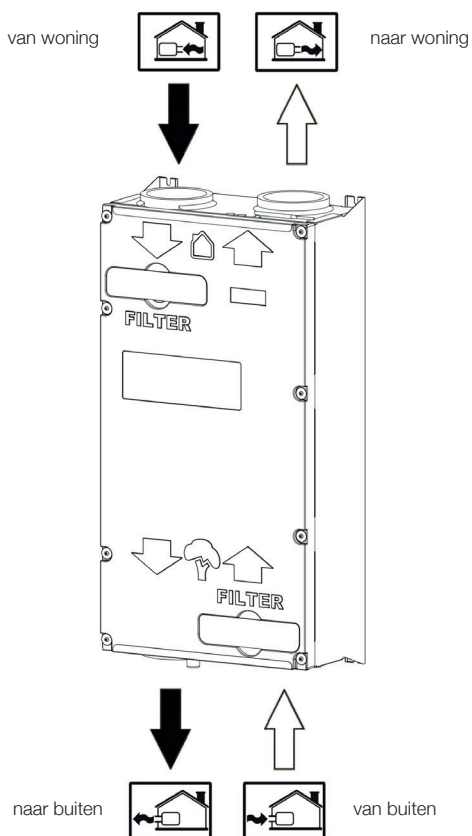

CONDENSAFVOER



De condens afkomstig van de ventilatie-unit dient op een correcte manier afgevoerd te worden. Hiervoor dient de ventilatie-unit vorstvrij en luchtdicht aangesloten te worden op de binnen riolering. De aansluiting aan het ventilatietoestel is \varnothing 32mm. De condensafvoer van de ventilatieunit mag niet met een lijmverbinding vastgemaakt worden en moet demonteerbaar blijven. Monteer hiervoor de meegeleverde schuifmof met een glijmiddel op de condensafvoer. Een sifon maakt deel uit van het afvoersysteem en wordt standaard meegeleverd bij de ventilatie-unit. De sifon is van het type “droog sifon” en mag zowel horizontaal als verticaal gemonteerd worden. Indien er toch gebruikt wordt gemaakt van een “standaard sifon” dan is het belangrijk dat wanneer de condensafvoer met een slang op de sifon wordt aangesloten, het uiteinde van de slang minimaal 60mm onder het waterniveau uitmondt. Voor een vaste aansluiting adviseren wij een extra vulmogelijkheid nabij de sifon.

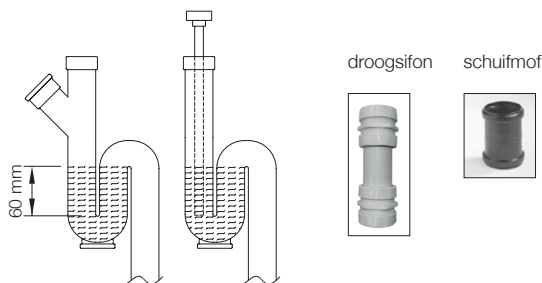

INBEDRIJFSTELLING EN INREGELING



De standenschakelaar is af fabriek aangemeld bij de ventilatie-unit. Indien alle luchttechnische en elektrische aansluitingen uitgevoerd zijn mag de stekker in het stopcontact gestoken worden. Na 1 minuut beginnen de ventilatoren kortstondig (circa 4 sec.) op te toeren. Vervolgens heeft u 10 minuten om de luchthoeveelheid in te stellen en om extra optionele standenschakelaars te koppelen.

INSTELLEN VAN DE LUCHTHOEVEELHEID:

Druk gedurende minimum 3 seconden op de knop van stand 3 en laat los zodra de led in het midden van de schakelaar een reeks van lichtsignalen geeft. Deze geven de ingestelde luchthoeveelheid aan. Af fabriek is dit 1x oranje.



Ledindicatie

D275 III

1x groen	185 m ³ /h
2x groen	200 m ³ /h
1x oranje (standaard)	215 m ³ /h
2x oranje	230 m ³ /h
3x oranje	245 m ³ /h
1x rood	260 m ³ /h
2x rood	275 m ³ /h



Verlagen van de luchthoeveelheid:

Druk 1x op de knop van stand 1. De ledindicatie zal gewijzigd worden conform de tabel. Door herhaaldelijk, met tussenpozen van 1 sec. op de knop van stand 1 te drukken, zal de luchthoeveelheid verder worden verlaagd.



Verhogen van de luchthoeveelheid:

Druk 1x op de knop van stand 2. De ledindicatie zal gewijzigd worden conform de tabel. Door herhaaldelijk, met tussenpozen van 1 sec. op de knop van stand 2 te drukken, zal de luchthoeveelheid verder worden verhoogd.



Druk gedurende minimum 3 sec. op de knop van stand 3 om de wijziging te bevestigen.

Indien de RF schakelaar één minuut onaangeraakt blijft worden de wijzigingen automatisch opgeslagen.

AAN- EN AFMELDEN EXTRA OPTIONELE RF SCHAKELAARS:

Standaard is de meegeleverde schakelaar af fabriek gekoppeld aan de ventilatie-unit. In totaal kunnen er tot 20 schakelaars gekoppeld worden aan het systeem.

AAN- EN AFMELDEN EXTRA OPTIONELE RF SCHAKELAAR:

Aanmelden:

Neem de stekker van de ventilatie-unit uit het stopcontact en plaats deze weer terug. Hierna zal de ventilatie-unit gedurende 10 minuten nieuwe schakelaars zoeken. Druk gedurende minimum 3 seconden gelijktijdig op de knop van stand 2 en timer. Indien de koppelactie geslaagd is licht de led in het midden 2x groen op.

Tip: U kan één schakelaar aan maximum 3 units koppelen



Afmelden:

Neem de stekker uit het stopcontact en plaats deze weer terug. De ventilatie-unit kan gedurende 10 minuten schakelaars ont koppelen. Druk gedurende minimum 3 seconden gelijktijdig op de knop van stand 1 en 3. De led van de schakelaar licht 2x oranje op om aan te geven dat de schakelaars ont koppeld zijn.

AAN- EN AFMELDEN EXTRA OPTIONELE CO₂ RF SCHAKELAAR:

Aanmelden:



Neem de stekker van de ventilatie-unit uit het stopcontact en plaats deze weer terug. Hierna zal de ventilatie-unit gedurende 10 minuten nieuwe schakelaars zoeken. Klik de sensor daarna op de onderplaat om deze terug onder spanning te zetten.

Raak gedurende minimum 3 seconden de bedieningszone rechtsonder aan. Wanneer alle leds flikkeren dient u de bedieningszone los te laten. Indien de koppelactie geslaagd is licht de led in de linkerbovenhoek 2x groen en zal er rechts een led oplichten die aangeeft in welke desbetreffende stand de CO₂ RF-schakelaar zich bevindt.

Tip: U kan één schakelaar aan maximum 3 units koppelen

Afmelden:



Maak de schakelaar kort spanningsloos door deze uit en terug in de basisplaat te klikken. De schakelaar kan gedurende 10 minuten ventilatie-units ontkoppelen. Raak gedurende minimum 10 seconden de bedieningszone rechtsonder aan. Wanneer alle leds voor de 2^{de} maal groen oplichten dient u de bedieningszone los te laten. In geval van meerdere aangemelde ventilatie-units, zijn hierdoor alle aangemelde units afgemeld. De led van de schakelaar licht 4x rood op om aan te geven dat de units ontkoppeld zijn.

AAN- EN AFMELDEN EXTRA OPTIONELE RH RF SCHAKELAAR:

Aanmelden:



Neem de stekker van de ventilatie-unit uit het stopcontact en plaats deze weer terug. Hierna zal de ventilatie-unit gedurende 10 minuten nieuwe schakelaars zoeken. Haal de batterijen daarna uit de sensor en plaats deze terug (zie vervanging batterijen RH RF schakelaar).

Raak gedurende minimum 3 seconden de bedieningszone rechtsonder aan. Wanneer alle leds flikkeren dient u de bedieningszone los te laten. Indien de koppelactie geslaagd is licht de led in de linkerbovenhoek 2x groen en zal er rechts een led oplichten die aangeeft in welke desbetreffende stand de RH RF-schakelaar zich bevindt.

Tip: U kan één schakelaar aan maximum 3 units koppelen

Afmelden:



Maak de schakelaar kort spanningsloos door de batterijen uit de sensor te halen en deze er terug in te steken.
(zie vervanging batterijen RH RF schakelaar)

De schakelaar kan gedurende 10 minuten ventilatie-units ontkoppelen. Raak gedurende minimum 10 seconden de bedieningszone rechtsonder aan. Wanneer alle leds voor de 2^{de} maal oplichten flikkeren dient u de bedieningszone los te laten. In geval van meerdere aangemelde ventilatie-units, zijn hierdoor alle aangemelde units afgemeld. De led van de schakelaar licht 4x rood op om aan te geven dat de units ontkoppeld zijn.

ONDERHOUD



Neem de stekker uit het stopcontact voordat u aanvangt met de onderhoudswerkzaamheden.

INSPECTIE/REINIGING WARMTEWISSELAAR

1x per vier jaar

- demonteer het voorpaneel door de 8 schroeven los te maken
- verwijder de condensaatvoerbak
- demonteer de 3 schroeven van de plaat die de wisselaar vasthoudt
- kantel de wisselaar lichtjes en verwijder deze uit het toestel
- reinig indien nodig, de warmtewisselaar, door de vier vlakken zuiver te maken met een vochtige doek
- gebruik geen agressieve of oplossende schoonmaakmiddelen
- Plaats de wisselaar voorzichtig terug in het toestel zonder de afdichtstrips te beschadigen.

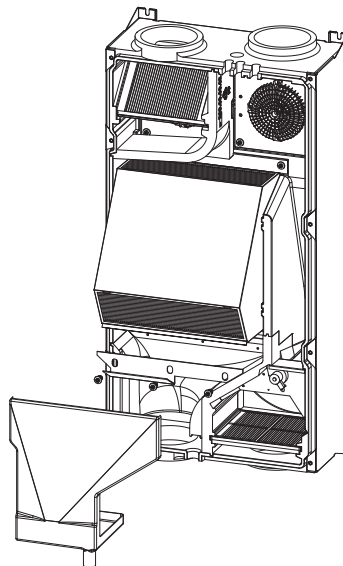

INSPECTIE / REINIGING VENTILATOREN

1x per vier jaar

- demonteer het voorpaneel door 8 schroeven los te maken
- verwijder de filter voor de ventilator
- verwijder het tussenschot
- maak de CTL Fan connector, de connector van de temperatuursensor op de ventilatormodule en de 230 V voeding Fan connector los van de printplaat
- demonteer de 4 schroeven waarmee de ventilator vastzit om de ventilatorcassette uit het toestel te halen
- gebruik een zachte borstel om de ventilatoren en sensoren schoon te maken en een stofzuiger om het stof te verwijderen. Let op, beschadig bij het reinigen de schoepen niet en verwijder zeker niet de clipjes op de schoepen, deze dienen voor het uitbalanceren van het wiel.
- monteer alles terug in omgekeerde volgorde

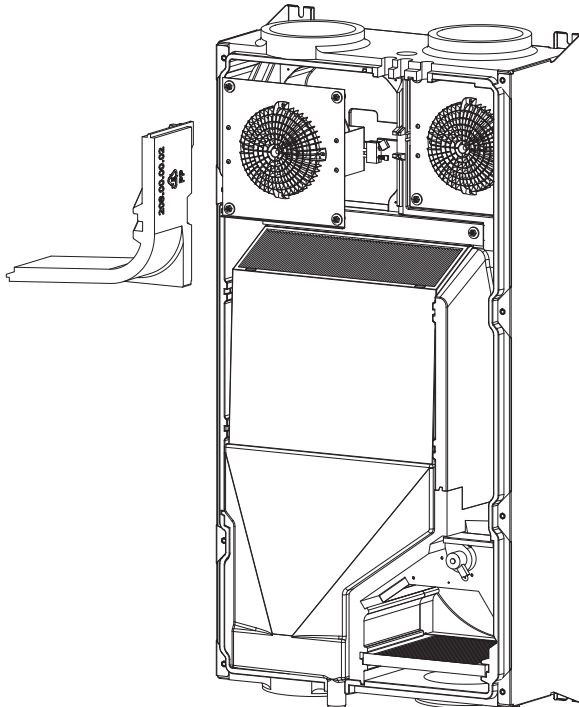

5 ELEKTRISCH SCHEMA

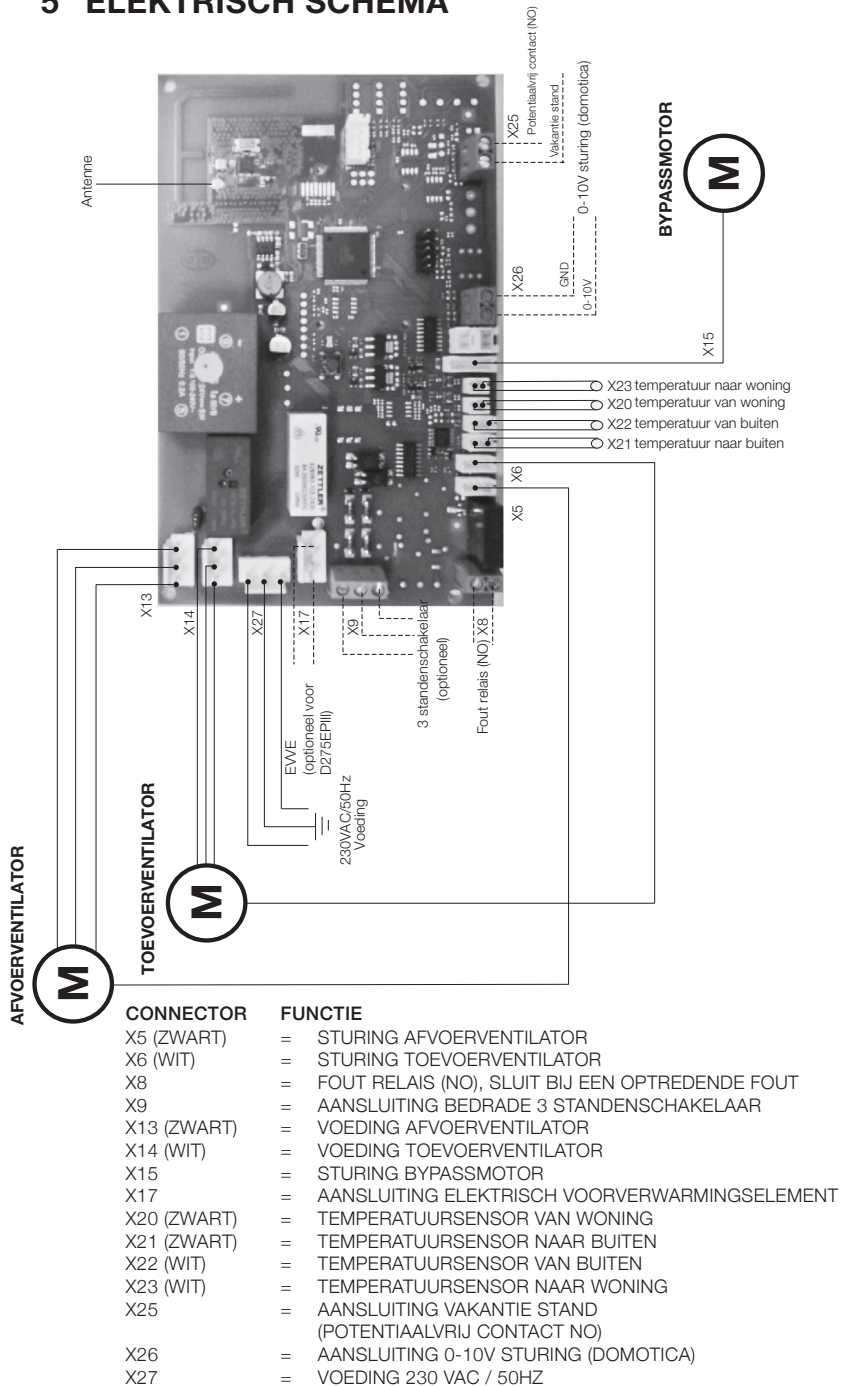

6 STORING

WAARNEMING	OORZAAK	OPLOSSING
Ventilatie-unit draait op een hoger toerental dan bij de eerste in gebruik name.	Filters vervuild.	Filters reinigen (zie pag. 6).
Led indicatie licht "2 x oranje" op bij het bedienen van de schakelaar.	Filters vuil.	Vervang de filters en reset het foutsignaal (zie pag. 6).
Ventilatie-unit gaat naar hoog toerental – het gewenste debiet wordt niet gehaald.	Luchtstroming geblokkeerd. Door de constante debietcontrole is er een automatische aanpassing van het toerental indien obstructies de luchtstroom beperken.	<p>Controleer:</p> <ul style="list-style-type: none"> - of alle kanalen correct zijn aangesloten (zie pag. 15). - of er (tijdens de bouwphase) geen ongewenste onderdelen in de ventilatie-unit zijn terecht gekomen. - er geen scherpe bochten, geplette kanalen, ... aanwezig zijn in de stijgleidingen.
Er is periodiek enkel afvoer en geen toevoer van de lucht.	De automatische vorstbeveiliging is actief (ontdooicyclus van de unit).	Dit is de normale werking van het toestel waarbij periodiek, de ventilatie-unit met warme binnenlucht wordt verwarmd. Indien dit niet wenselijk is kan u tot buitentemperaturen van -15°C in balans ventileren door gebruik te maken van het EVVE (enkel bij EP versie zie pag. 14-15).
Geurhinder nabij het toestel. Borrelgeluiden nabij het toestel.	Sifon staat droog.	Vul de sifon met water.
Ongewenste geuren van verse toevoerlucht.	Aanzuigopening ventilatie-unit staat te dicht in de buurt van een van uitblaasopening vervuilde lucht (dampkap, schoorsteen, uitblaasopening ventilatiesysteem, ...).	Let bij installatie er steeds op dat de aanzuigopening voor verse lucht voldoende ver gelegen is van uitblaasopeningen van vervuilde lucht. Indien dit niet mogelijk is, of u geen controle heeft over de verspreiding van ongewenste geuren kan u een actief koolfilter plaatsen in het verse lucht toevoerkanaal.
Condenswater komt uit de unit.	De luchtkanalen zijn niet goed aangesloten.	Voor een correcte werking mogen de toe- en afvoerszijde niet verwisseld worden. Controleer of de aansluitingen overeenkomen met de aansluitingen op pag. 14-15.
	De condensafvoer is niet goed aangesloten.	Zorg ervoor dat de condensafvoer goed is aangesloten (zie pag. 16).
	De unit hangt niet onder de aangegeven hoek.	Hang met de vooropgestelde helling (zie handleiding pag. 9).

WAARNEMING

OORZAAK

OPLOSSING

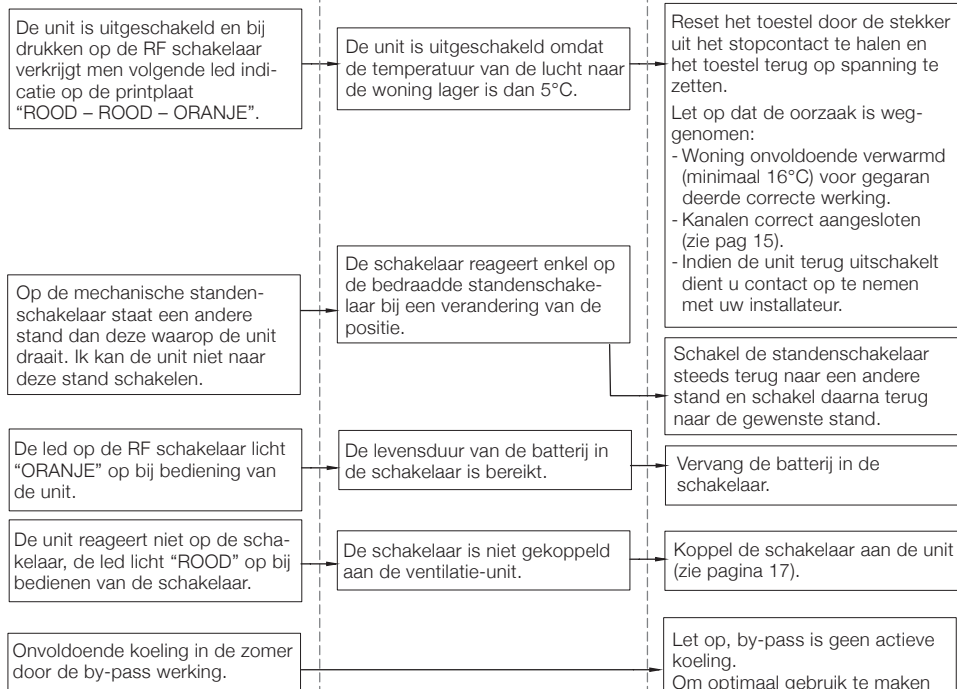

LEDINDICATIE PRINTPLAAT	FOUTCODE
Rood oranje	Probleem met de afvoer ventilator.
Rood oranje oranje	Probleem met de toevoer ventilator.
Rood rood oranje	"Te lage toevoertemperatuur" - stop.
Rood rood oranje oranje	Probleem temperatuursensor "van woning".
Rood rood oranje oranje oranje	Probleem temperatuursensor "naar buiten".
Rood rood oranje oranje oranje oranje	Probleem temperatuursensor "van buiten".
Rood rood oranje oranje oranje oranje oranje	Probleem temperatuursensor "naar woning".
Rood rood rood oranje	Probleem constante debietcontrole toevoer.
Rood rood rood oranje oranje	Probleem constante debietcontrole afvoer.
Groen rood	Filter vuil melding

LEDINDICATIE RF SCHAKELAAR	FOUTCODE
Rood rood	Probleem met de ventilatie – unit.
Groen	De gevraagde actie is correct gecommuniceerd.
Rood	Probleem met de communicatie.
Groen groen	Succesvolle koppeling van de RF schakelaar.
Oranje	Levensduur batterij RF schakelaar is bereikt.
Oranje oranje (na bediening)	Vervang filter, reset filtermelding, zie p. 6
Oranje oranje	Succesvolle ont koppeling van de RF schakelaar.
Oranje oranje oranje	Toegang tot instellingen geweigerd.

7 ONDERDELENLIJST

Nr.	Artikelnummer	Omschrijving
1	11VE50363	Filterset F7/G4 - 252x213mm (2) - D275(EP) III
	11VE50389	Filterset F7/F7 - 252x213mm (2) - D275(EP) III
2	11VE50402	Warmtewisselaar - D275(EP) III
3	11VE51101	Ventilator 85W190 - D275(EP) III
4	11VE51214	Printplaat D275(EP) III
5	11VE55150	Bypass module D275(EP) III
6	11VE51351	Antenne
7	11VE51405	NTC sensor (3-polig) 1180 mm - 2 stuks
8	11VE51402	NTC sensor (2-polig) 360 mm - 2 stuks
9	11VE50103	Filterdop D275(EP) III
10	11VE51236	EMC component D275(E) III
11	11VE57003	Condens lekbak
12	11VE50131	Deurpaneel D275

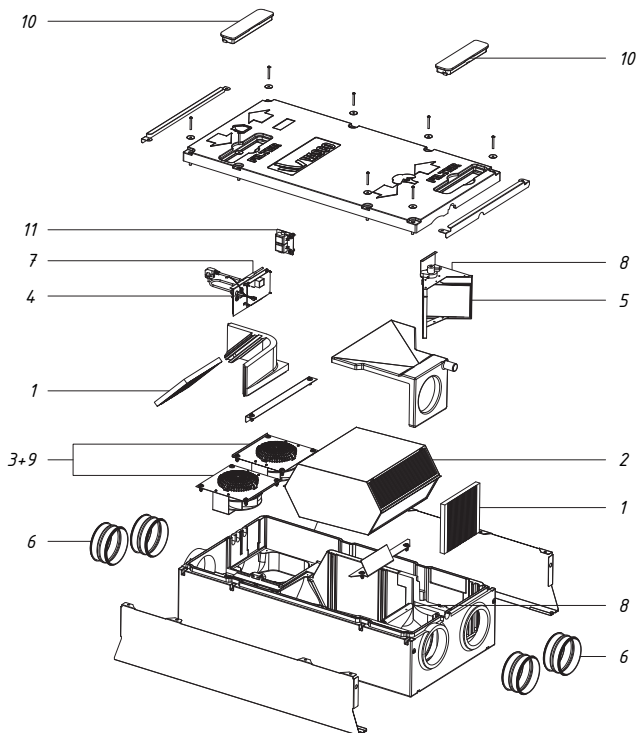

8 GARANTIEVOORWAARDEN

Vasco verklaart gedurende 2 jaar na aankoopdatum, garantie te verlenen op de Vasco D275 III. De factuurdatum van het installatiebedrijf geldt als bewijs van aankoopdatum. Indien er geen factuur voorhanden is geldt de productiedatum als aankoopdatum. De garantie omvat enkel het door Vasco gratis leveren van een vervangende ventilator en elektronicaprint. Er is geen extra garantieperiode voorzien op herstellingen.

De garantie heeft géén betrekking op:

- Demontage- en montagekosten
- Gebreken die naar ons oordeel het gevolg zijn van onjuiste behandeling, onachtzaamheid of ongeluk
- Gebreken die ontstaan zijn door behandeling of herstel door derden zonder onze toestemming
- Gebreken die het gevolg zijn van niet-regelmatig en/of niet-vakkundig onderhoud
- Gebreken die het gevolg zijn van gebruik in een niet geschikte omgeving

Er zal geen garantie verleend worden indien de ventilatie-unit wordt gebruikt in deze omschreven condities. Voor de retourzending van de defecte onderdelen moet de installateur contact opnemen met Vasco. De installateur ontvangt dan een garantieretournummer. De defecte onderdelen moeten onder vermelding van dit retournummer worden verzonden naar Vasco.

9 CONFORMITEITSVERKLARING



Deze conformiteitsverklaring wordt verstrekt onder volledige verantwoordelijkheid van

Vasco Group nv,
Kruishoefstraat 50,
B-3650 Dilsen

Het beschreven product, Centrale warmte terugwin-unit D275 III.

Voldoet aan de volgende Richtlijnen:

- 2014/53/EU (Radio Equipment Directive)
 - o Art. 3.1.a
 - EN 60335-1:2012 + AC:2014 + A11:2014 + A13:2017 + A1:2019 + A2:2019 + A14:2019
 - EN 60335-2-65:2003 +A1:2008 + C1:2004 + A11:2012
 - EN 62233:2008 + AC:2008
 - o Art 3.1.b
 - EN 61000-3-2:2014
 - EN 61000-3-3:2013
 - EN 55014-1:2017 + A11:2020
 - EN 55014-2:2015
 - EN 301 489-1 V1.9.2: 2011
 - EN 301 489-3 V2.1.1: 2019
 - o Art. 3.2
 - EN 300 220-2 V3.1.1
- 2011/65/EU (RoHS)
 - EN IEC 63000:2018
- 2009/125/EU (ErP-Directive)
 - VO (EU)Nr. 1253/2014
 - VO (EU)Nr. 1254/2014

De aangemelde instantie **DE NAYER** (NB nummer 2758) heeft onder conformiteitsbeoordelingsprocedure Module B het EU-typeonderzoek certificaat afgegeven met nummer: **TCF-LDN 2022.09.001 – Ed.1**

Het product is voorzien van het CE-label.

11 september 2024

A handwritten signature in blue ink, appearing to read 'Peter Ketelslegers', enclosed within a blue oval scribble.

Peter Ketelslegers
Vasco Group nv, Kruishoefstraat 50, B-3650 Dilsen

VENTILATIE SYSTEEM D275III

Type aanduiding		Vasco D275III			Vasco D275III		
		Koud	Gematigd	Warm	Koud	Gematigd	Warm
Specifiek energieverbruik (SEC)	kWh/(m²a)	-75,38	-35,78	-10,46	-76,63	-36,93	-11,56
SEC-klasse		A+	A	E	A+	A	E
Residentiële ventilatie eenheid (RVE) Niet-residentiële ventilatie eenheid (NRVE)	RVE/NRVE	RVE			RVE		
Typologie van de ventilatie-eenheid		Tweerichtingsventilatie-eenheid (TVE)			Tweerichtingsventilatie-eenheid (TVE)		
Soort aandrijving (ventilator)		Variabele snelheid			Variabele snelheid		
Soort warmteterugwinningssysteem		Recuperatief			Recuperatief		
Thermisch rendement van de warmteterugwinning	%	93,8%			93,8%		
Maximum debiet	m³/h	275			275		
Elektrisch ingangsvermogen	W	153			153		
Geluidsvermogensniveau L _{WA}	dB(A)	52			52		
Referentiedebiet	m³/s	0,0535			0,0535		
Referentiedrukverschil	Pa	50			50		
Specifiek ingangsvermogen (SPI)	W/m³/h	0,345			0,345		
Regelings typologie		Manuele regeling (geen DCV)			Klokregeling (geen DCV)		
Regelingsfactor		1			0,95		
Maximale interne en externe lekkage	Interne %	A1 (1,1%)			A1 (1,1%)		
	Externe %	A1 (2,4%)			A1 (2,4%)		
Mengpercentage van tweerichtingsventilatie-eenheden zonder luchtkanalen	%	-			-		
Plaats en de beschrijving van het visueel waarschuwings signaal wanneer de filter moet worden vervangen		De LED op de meegeleverde RF schakelaar, zal na bediening van de schakelaar 2x oranje oplichten, wanneer de filters vervangen moeten worden. Het is belangrijk de luchtfilter regelmatig te vervangen, om de luchthoeveelheid en de energie-efficiëntie op peil te houden.					
Internetadres voor voormontage-/demonterings-instructies		www.vasco.eu					
Gevoeligheid voor drukschommelingen (uitsluitend voor eenheden zonder luchtkanalen)	%	-					
Luchtdichtheid tussen binnen en buiten (uitsluitend voor eenheden zonder luchtkanalen)	Interne: m³/h	-					
	Externe: m³/h	-					
Jaarlijkse elektriciteitsverbruik (AEC) per 100m² oppervlakte	kWh/a	1014	477	432	972	435	390
Jaarlijks bespaarde verwarming (AHS) per 100m² oppervlakte	kWh Primaire energie/jaar	9200	4703	2127	9220	4713	2131

Vasco D275III + 1 sensor			Vasco D275III + 2 sensoren				
Koud	Gematigd	Warm	Koud	Gematigd	Warm	Klimaattype	
-78,96	-39,07	-13,60	-82,97	-42,71	-17,01	kWh/(m²a)	
A+	A	E	A+	A+	E		
RVE			RVE				
Tweerichtingsventilatie-eenheid (TVE)			Tweerichtingsventilatie-eenheid (TVE)				
Variabele snelheid			Variabele snelheid				
Recuperatief			Recuperatief				
93,8%			93,8%			%	
275			275			m³/h	
153			153			W	
52			52			dB(A)	
0,0535			0,0535			m³/s	
50			50			Pa	
0,345			0,345			W/m³/h	
Centrale behoeftegestuurde regeling			Plaatselijke behoeftegestuurde regeling				
0,85			0,65				
A1 (1,1%)			A1 (1,1%)			Interne %	
A1 (2,4%)			A1 (2,4%)			Externe %	
-						%	
De LED op de meegeleverde RF schakelaar, zal na bediening van de schakelaar 2x oranje oplichten, wanneer de filters vervangen moeten worden. Het is belangrijk de luchtfilter regelmatig te vervangen, om de luchthoeveelheid en de energie-efficiëntie op peil te houden.							
www.vasco.eu							
-						%	
-						Interne: m³/h	
-						Externe: m³/h	
894	357	312	765	228	183	kWh/a	
9258	4733	2140	9335	4772	2158	kWh Primaire energie/jaar	

Prestatieverklaring voor ventilatie-eenheden volgens Verordening (EU) nr. 1254/2014 & 1253/2014

**BEREKENINGSBLAD
VENTILATIE**

LUCHTDEBIET

lokaal	ventiel n°	toevoer		afvoer	
		ontwerp m³/h	gemeten m³/h	ontwerp m³/h	gemeten m³/h
woonkamer					
woonkamer					
bureel					
slaapkamer 1					
slaapkamer 2					
slaapkamer 3					
slaapkamer 4					
.....					
.....					
keuken					
keuken					
wc					
wasplaats					
badkamer					
.....					
.....					
.....					
TOTAAL					



D275 III

Gebruikers- en installatiehandleiding

Manuel d'utilisation et d'installation

User and installation manual

TABLE DES MATIÈRES

NL	02
1. INTRODUCTION	33
2. SÉCURITÉ	33
3. MANUEL DE L'UTILISATEUR	34
• FONCTIONNEMENT	34
• DISPOSITIFS DE COMMANDE	35
• ENTRETIEN	38
- NETTOYAGE DES FILTRES	
- TÉMOIN DE FILTRE	
- REMPLACEMENT DES FILTRES/PILES	
4. MANUEL D'INSTALLATION POUR L'INSTALLATEUR	39
• CONTENU DE L'EMBALLAGE	39
• DESSIN COTÉ	40
• CONDITIONS D'INSTALLATION	41
• MONTAGE	41
• ÉLÉMENT DE PRÉCHAUFFAGE ÉLECTRIQUE (EN OPTION D275 III)	
• BRANCHEMENTS DU CONDUIT D'AIR	46
• ÉVACUATION DU CONDENSAT	47
• MISE EN SERVICE ET RÉGLAGE	47
- réglage du débit d'air	
- connexion et déconnexion de sélecteurs optionnels	
- commande du sélecteu	
- montage des sélecteurs	
• ENTRETIEN	50
- Inspection/nettoyage de l'échangeur de chaleur	
- Inspection/nettoyage des ventilateurs	
5. SCHÉMA ÉLECTRIQUE	52
6. PANNES	53
7. NOMENCLATURE	55
8. CONDITIONS DE GARANTIE	56
9. DÉCLARATION DE CONFORMITÉ	57
RÉGLEMENT DÉLÉGUÉ	58
FEUILLE DE CALCULATION	60
ENG	61

1 INTRODUCTION

L'unité de ventilation permet de créer un climat intérieur sain grâce à une ventilation continue. Pour cela, un débit de ventilation minimum est toujours nécessaire. C'est la raison pour laquelle l'appareil n'est pas équipé d'un interrupteur marche/arrêt. L'utilisateur doit veiller à ce que la fiche de l'appareil soit toujours dans la prise de courant et que cette dernière soit sous tension. Le système D de Vasco est un système de ventilation équilibré avec récupération de chaleur qui crée de façon maîtrisée un climat intérieur confortable et sain.

2 SÉCURITÉ

Seul un installateur professionnel est compétent pour ouvrir l'unité de ventilation. L'installateur doit utiliser les outils adéquats pour chaque opération prévue.

COMPOSANTS ÉLECTRONIQUES



Les composants électriques de l'unité de ventilation peuvent être sous tension. En cas de panne, prenez contact avec un installateur professionnel et ne confiez les réparations qu'à du personnel dûment formé.

CONSIGNES DE SÉCURITÉ

Cet appareil n'est pas conçu pour être utilisé par des personnes (y compris des enfants) souffrant d'un handicap physique, sensoriel ou mental, ou ayant un manque d'expérience et de connaissances, sauf si elles sont placées sous la supervision et instruites par une personne responsable de leur sécurité pour utiliser l'appareil. Assurez-vous toujours que les enfants ne peuvent pas jouer avec l'appareil.

Si le cordon d'alimentation est endommagé, il doit être remplacé par le constructeur, le service après-vente ou des personnes disposant de qualifications comparables afin d'éviter tout danger.

L'utilisateur est responsable de la sûreté de la mise au rebut de l'unité de ventilation à la fin de sa durée de vie, conformément aux lois ou ordonnances locales en vigueur. Vous pouvez également amener l'appareil à un point de collecte d'appareils électriques usagés.

ENTRETIEN

La propreté de l'unité de ventilation doit être vérifiée périodiquement. Avant l'inspection, l'unité de ventilation doit être mise hors tension en retirant la fiche de la prise de courant. L'unité de ventilation contient des pièces mécaniques en rotation. Lorsque vous retirez la fiche de la prise de courant, ces pièces continuent à tourner pendant quelques secondes. Pour cette raison, attendez environ 20 secondes après la mise hors tension de l'unité de ventilation, pour laisser le temps aux éléments de s'immobiliser.



Assurez-vous que la fiche ne puisse pas être remise dans la prise de courant par quelqu'un d'autre tant que vous n'avez pas fini de travailler sur l'unité. N'introduisez la fiche dans la prise que lorsque l'unité de ventilation a été installée et que tous ses éléments ont été remontés.

GARANTIE

Vasco décline toute responsabilité pour les dégâts provoqués par le non-respect des consignes de sécurité ou par le non-respect des consignes fournies dans le manuel de l'utilisateur. Les conditions de garantie figurent à la page 25 de ce manuel.



3 MANUEL DE L'UTILISATEUR

FONCTIONNEMENT

L'unité de ventilation avec récupération de chaleur a été conçue pour aérer des habitations. Les caractéristiques spécifiques de cette unité de ventilation sont

1. **L'échangeur de chaleur** à très haut rendement assure une transmission optimale de la chaleur, de l'air vicié vers l'air extérieur frais plus froid. Les deux flux d'air ne sont pas en contact l'un avec l'autre. Inversement, en période de chaleur, l'échangeur de chaleur refroidit l'air extérieur chaud avec l'air intérieur plus frais.
2. Pendant l'été, l'unité de ventilation recourt au **by-pass complet** prévu de série pour le refroidissement nocturne. Lorsque le by-pass est activé, l'air frais ne passe pas dans l'échangeur de chaleur la nuit. La chaleur n'est donc pas transmise et l'air extérieur plus frais est introduit dans le logement. Le refroidissement nocturne offre un confort maximum pour une consommation d'énergie minimum. Cette solution ne peut pas être comparée à une climatisation. Le système se règle automatiquement.
3. **Les filtres à air** ont une double fonction dans les deux flux d'air. La première fonction est le filtrage de l'air frais ; pollen, particules grossières et fines sont arrêtés. La deuxième fonction est la protection de l'ensemble de l'unité de ventilation et des canaux de distribution d'air frais contre la pollution. Les filtres sont conformes à la norme ISO 16890.
4. Les **deux ventilateurs à courant continu économiques** assurent l'amenée d'air extérieur frais vers le living et les chambres à coucher d'une part, et l'évacuation de l'air intérieur vicié de la cuisine, de la salle de bains, des toilettes et éventuellement du débarras de l'autre.

Le réglage des ventilateurs, unique à Vasco, permet à l'unité de ventilation de disposer d'un réglage volumétrique constant. Cela signifie que la quantité d'air paramétrée est automatiquement réglée.

5. Une **protection automatique contre le gel** permet également à l'unité de ventilation de fonctionner sans geler, ce qui garantit une bonne ventilation pendant la période hivernale.
6. L'unité de ventilation peut être commandée de différentes manières :
 - Avec des sélecteurs **sans fil ou mécaniques à 3 positions** ;
 - **À la demande** à l'aide de capteurs dans les sélecteurs RF ;
 - Par réglage en continu par une **commande 1 à 10 volts** permettant d'assurer la régulation de l'unité de ventilation à l'aide d'un système de domotique ou de tout autre système de gestion de bâtiment.
7. L'appareil radio communique à une fréquence radio de 868,3 MHz et une puissance d'émission de 12,1 dBm.



Il est interdit de raccorder une hotte aspirante motorisée ou un sèche-linge sur le système de ventilation.

Sélecteur RF

L'unité de ventilation ne peut être actionnée que par un sélecteur accouplé. Vous trouverez plus d'instructions sur le couplage du sélecteur en page 16. L'unité de ventilation est équipée de série d'un sélecteur RF à LED.

DISPOSITIFS DE COMMANDE

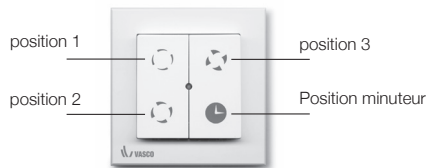

Symbole	Description
	Appuyez 1x L'appareil tourne en position 1 (basse) Vasco recommande d'utiliser cette position en cas d'absence.
	Appuyez 1x L'appareil tourne en position 2 (moyenne) Il s'agit de la position standard durant la présence.
	Appuyez 1x L'appareil tourne en position 3 (haute) Il s'agit de la position recommandée pendant la douche et le bain. Elle peut également être utilisée en cas de besoin de ventilation accru (visiteurs, fête de famille...).
	Appuyez 1x L'appareil tourne 30 minutes en position 3 Après ce délai, l'appareil revient à sa position précédente. Pour interrompre prématurément, appuyez sur une position.
	Appuyez 3 s. L'appareil tourne en position automatique Si vous combinez l'unité de ventilation avec un sélecteur RF à capteur de CO ₂ , un sélecteur RF à capteur de HR ou un système de domotique (sélecteur 0 à 10V), l'unité de ventilation se met en position automatique.

Le centre du sélecteur accueille une LED qui s'allume 1x en vert lorsque la position demandée est communiquée correctement.

CO₂ RF SÉLECTEUR

L'unité de ventilation peut être étendue avec un sélecteur RF à capteur de CO₂ vous permettant de choisir entre un débit fixe et un débit suivant vos besoins. Une pression répétée sur la zone de commande inférieure vous permet de faire défiler les différentes positions. La LED dans le coin supérieur droit indique la position.



Symbole	Description
	L'appareil tourne en position 1 (basse) Vasco recommande d'utiliser cette position en cas d'absence.
	L'appareil tourne en position 2 (moyenne) Il s'agit de la position standard durant la présence.
	L'appareil tourne en position 3 (haute) Il s'agit de la position recommandée pendant la douche et le bain. Elle peut également être utilisée en cas de besoin de ventilation accru (visiteurs, fête de famille...).
	L'appareil tourne en position éco Dans cette position automatique, l'unité de ventilation adapte le débit de la ventilation au nombre de personnes dans la pièce où le sélecteur est installé. Cette position garantit une qualité d'air ambiant minimale pour pouvoir économiser un maximum d'énergie. Vasco conseille d'utiliser cette position en hiver.
	L'appareil tourne en position confort Dans cette position automatique, l'unité de ventilation adapte le débit de la ventilation au nombre de personnes dans la pièce où le sélecteur est installé. Ce réglage garantit une qualité d'air ambiant supérieure. Vasco conseille d'utiliser cette position en été.

SÉLECTEUR RF HR

L'unité de ventilation est extensible avec un RF à capteur de HR qui augmente le débit de ventilation par exemple lorsque vous prenez une douche. Une pression répétée sur la zone de commande inférieure vous permet de faire défiler les différentes positions. La LED dans le coin supérieur droit indique la position.



Symbole	Description
	L'appareil tourne en position 1 (basse) Vasco recommande d'utiliser cette position en cas d'absence.
	L'appareil tourne en position 2 (moyenne) Il s'agit de la position standard durant la présence.
	L'appareil tourne en position 3 (haute) Il s'agit de la position recommandée pendant la douche et le bain. Elle peut également être utilisée en cas de besoin de ventilation accru (visiteurs, fête de famille...).
	L'appareil tourne en position automatique Dans cette position, le débit d'air reste fixé sur la dernière position de ventilation sélectionnée. En cas d'augmentation brusque de l'humidité relative (douche), l'unité de ventilation se met automatiquement en position moyenne.
	L'appareil tourne en position automatique maximum Dans cette position, le débit d'air reste fixé sur la dernière position de ventilation sélectionnée. En cas d'augmentation brusque de l'humidité relative (douche), l'unité de ventilation se met automatiquement en position haute.

RACCORD DU SÉLECTEUR FILAIRE 3 POSITIONS

Vous pouvez également régler l'unité de ventilation par câblage. Lorsque l'interrupteur est activé, l'unité de ventilation adapte instantanément le débit. En outre, il est également possible de combiner le branchement d'un interrupteur filaire avec un système de domotique ou tout autre système de gestion de bâtiment. Vous pouvez toujours revenir aux sélecteurs RF pour passer à une position inférieure ou supérieure. L'interrupteur mécanique ainsi que le système de gestion de bâtiment n'indiquent alors plus la position correcte.

SÉLECTEUR 0 À 10 V (SYSTÈME DE GESTION DE BÂTIMENT)

Vous pouvez également régler l'unité de ventilation avec un système de domotique ou un autre système de gestion de bâtiment. Vous pouvez toujours revenir aux sélecteurs RF pour passer à une position inférieure ou supérieure. Pour que le système de gestion de bâtiment commande de nouveau l'unité de ventilation, il faut maintenir la position 1 du sélecteur RF pendant au moins 3 secondes. Veuillez consulter votre installateur.

ENTRETIEN DE L'UNITÉ DE VENTILATION NETTOYAGE DES FILTRES

Vasco recommande de nettoyer les filtres tous les 3 mois.

1. Retirez les bouchons de filtre de l'appareil.
2. Retirez les cassettes de filtre de l'appareil.
3. À l'aide d'un aspirateur, éliminez les particules de poussière grossière, n'aspirez que la partie supérieure du tiroir du filtre.
4. Insérez avec précaution les cassettes de filtre dans l'appareil.
5. Remontez les bouchons de filtre sur l'appareil et appuyez fermement pour les fixer.

TÉMOIN DE FILTRE

L'unité de ventilation est équipée d'un témoin de filtre automatique indiquant quand les filtres doivent être remplacés. La durée de vie des filtres est de 6 mois.



Lorsque le remplacement est nécessaire, la LED du sélecteur clignote 2 x en orange lorsque vous actionnez le sélecteur.

REPLACEMENT DES FILTRES

1. Retirez les bouchons de filtre de l'appareil.
2. Retirez les filtres de l'appareil.
3. Mettez les nouveaux filtres avec précaution les cassettes de filtre dans l'appareil.
4. Remontez les bouchons de filtre sur l'appareil et appuyez fermement pour les fixer.
5. Réinitialisez le témoin de filtre en appuyant simultanément sur le bouton de la position 1 et de la minuterie pendant au moins 4 secondes, tant que la LED verte est allumée.



TYPES DE FILTRES

F7/G4 filtre

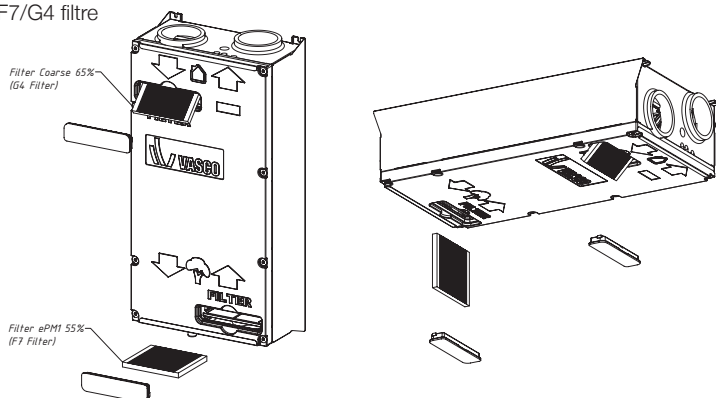



REPLACEMENT DES PILES DU SÉLECTEUR RF HR

Les piles du sélecteur RF HR pour salle de bains doivent être remplacées périodiquement. Déposez le couvercle, les piles de 1,5 V AA sont à présent visibles et peuvent être remplacées.



L'appareil ne va plus fonctionner correctement si vous n'effectuez pas les opérations d'entretien à temps. Des jeux de nouveaux filtres pour l'unité de ventilation sont disponibles auprès de votre fournisseur de systèmes de ventilation Vasco ainsi que chez Vasco Ventilation Concepts (liste des revendeurs sur www.vasco.eu).



4 MANUEL D'INSTALLATION POUR INSTALLATEUR

L'unité de ventilation est conditionnée dans une caisse. Déposez le compartiment de la batterie et démontez-en le châssis. Les éléments suivants sont fournis :

- 1 unité de ventilation
- 4 manchons
- 4 vis de montage avec rondelle
- 1 sélecteur sans fil
- 1 brochure
- 1 machon coulissant
- 1 siphon sec

L'appareil doit être transporté et déballé avec la circonspection nécessaire. Les matériaux d'emballage doivent être éliminés de façon écologique.

CONTENU CONDITIONNEMENT

unité de ventilation

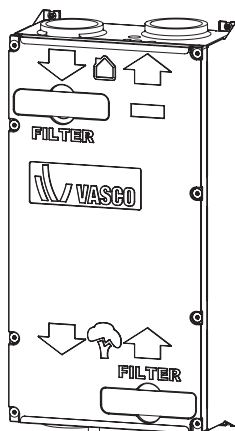

sans fil
sélecteur



brochure

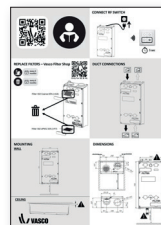

siphon sec



machon coulissant



DESSIN COTÉ

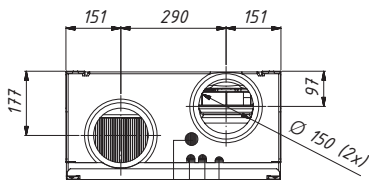
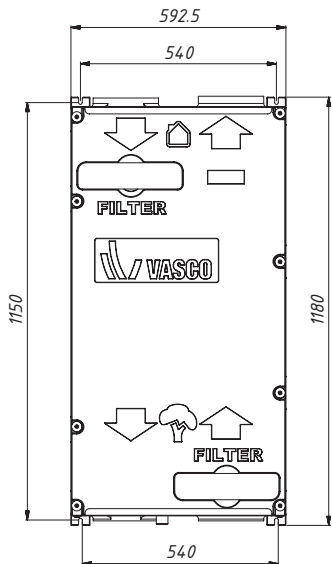
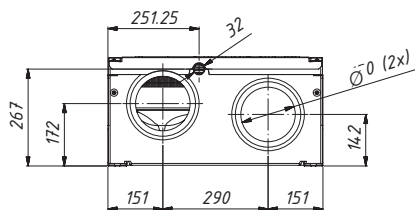

- Câble d'alimentation 230 V AC
- Antenne RF
- Presse-étoupe de câble de sélecteur 3 positions ou de câble de commande 0-10V (les deux câbles doivent être fournis par l'installateur)
- Raccordement en option élément de préchauffage électrique

CONDITIONS D'INSTALLATION

Pour déterminer si l'unité de ventilation peut être installée dans une pièce donnée, vous devez tenir compte des aspects suivants :

- La pièce doit être à l'abri du gel.
- L'installation doit se faire conformément aux prescriptions de sécurité et d'installation générales et locales en vigueur, concernant entre autres la ventilation, l'électricité et l'égouttage, ainsi qu'aux prescriptions du présent manuel.
- Les équipements suivants doivent être disponibles dans la pièce :
 - branchements des conduits d'air
 - Prise 230V±10%, monophasé, 50 Hz
 - équipement pour l'évacuation de condensat
- Il ne doit pas y avoir de poussière due aux travaux de construction dans l'unité de ventilation ou le système conduits de ventilation.

MONTAGE

MONTAGE UNITÉ DE VENTILATION

L'unité de ventilation doit être montée sur un mur suffisamment solide. Les vis et rondelles sont fournies. Des chevilles de 10 mm de diamètre conviennent pour le béton et la maçonnerie. Utilisez les matériels de fixation adéquats en fonction du type de mur ou de plafond. Montez toujours l'unité de ventilation de sorte à garantir une bonne évacuation de la condensation.

En cas de montage mural, l'unité doit toujours être placée de niveau.

En cas de montage au plafond, il est impératif d'installer l'unité avec une inclinaison de 3° pour optimiser l'évacuation des condensats (ce qui correspond à un dénivelé de 5 à 6 cm).

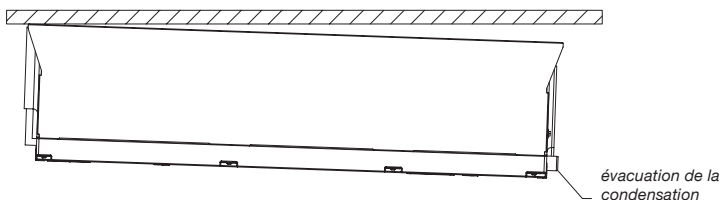
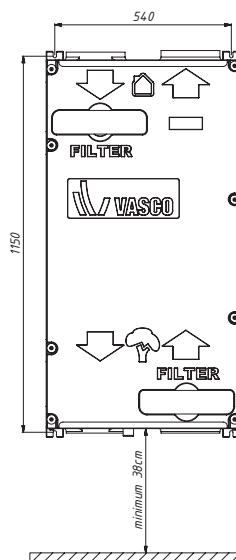

En cas de montage dans un faux plafond, veillez à prévoir une trappe pour pouvoir accéder à l'unité pour exécuter les travaux d'entretien indispensables.

MONTAGE DES SÉLECTEURS

Conseils de montage



Installez toujours le sélecteur hors de zones où des gouttelettes d'eau peuvent se former.

Ne placez jamais l'émetteur mural dans un boîtier métallique ou à proximité de grands objets métalliques.

MONTAGE DU SÉLECTEUR RF

Montez toujours le sélecteur RF dans un endroit aisément accessible.

Étape 1 : Déposez les boutons et le module électronique de manière à libérer la plaque de base pour le montage mural.

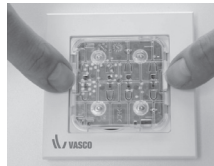

Étape 2 : Marquez l'emplacement des trous de vis de la plaque de base sur le mur.

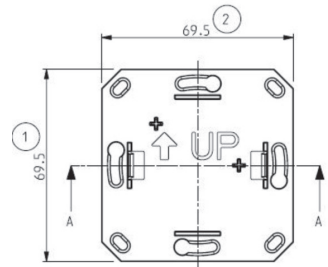

Étape 3 : Vissez la plaque de base sur le mur.

Étape 4 : Installez les éléments dans l'ordre suivant :



1. Cadre



2. Base



3. Électronique et boutons

MONTAGE DU SÉLECTEUR RF CO₂

Montez toujours le sélecteur RF CO₂ dans un endroit aisément accessible dont vous souhaitez contrôler la concentration de CO₂. Prévoyez toujours une alimentation de 230 V à proximité du sélecteur.



Étape 1 :
Démontez
le sélecteur.



Étape 2 :
Vissez la plaque de
base sur le mur.



Étape 3 :
Ouvrez le clapet sur la
plaque de base pour que
les connecteurs
électriques soient visibles.

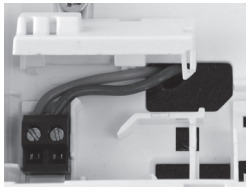

Étape 4 :
Raccordez l'alimentation 230V
aux connecteurs.



Étape 5 :
Remontez le couvercle
sur le sélecteur.

MONTAGE DU SÉLECTEUR RF HR

Montez toujours le sélecteur RF HR dans un endroit aisément accessible dans la salle de bains.

Étape 1 : Démontez le sélecteur.



Étape 2 : Marquez l'emplacement des trous de vis de la plaque de base sur le mur.

Étape 3 : Vissez la plaque de base sur le mur.



Étape 4 : Remontez le couvercle sur le sélecteur.

RACCORDEMENT DU SÉLECTEUR FILAIRE 3 POSITIONS OU D'UN TRIPLE MODULE DE COMMANDE

Pour raccorder un sélecteur filaire 3 positions, l'unité de ventilation doit être ouverte correctement afin d'atteindre le circuit imprimé. Démontez le panneau avant en dévissant les 8 vis. Ensuite, le câble adéquat doit être amené jusqu'au circuit intégré via les réservations avec presse-étoupe prévu spécialement.

Cette réservation avec presse-étoupe se trouve sur le dessus de l'unité de ventilation, le long du passage du câble d'alimentation.

Pour finir, raccordez le câble au bornier X9 « Raccordement sélecteur filaire 3 positions », conformément au schéma suivant.

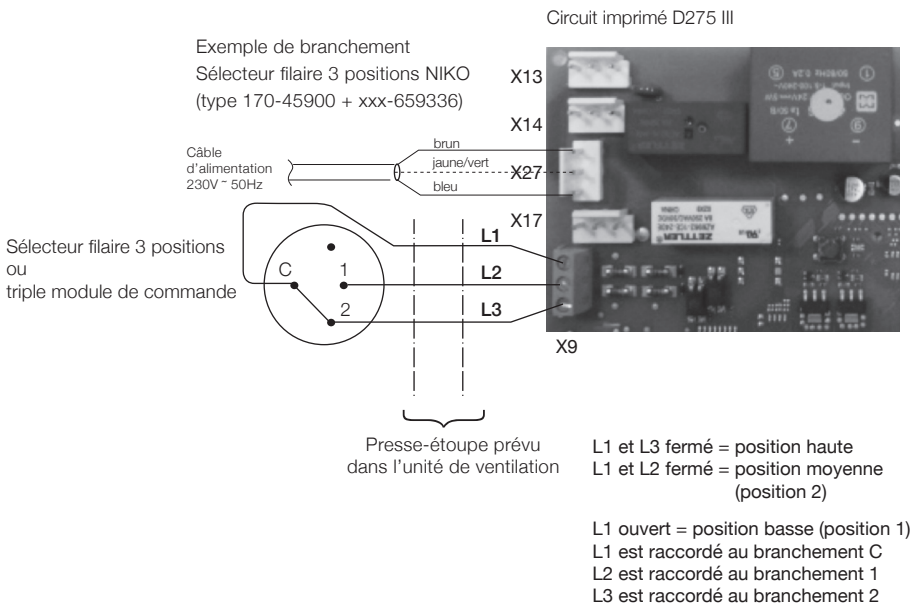

RACCORDEMENT DU SIGNAL 0-10 V (APPLICATION DE SYSTÈME DE GESTION DE BÂTIMENT)

La commande 0 à 10 V permet de régler le débit en continu entre le débit minimum et maximum de l'unité de ventilation.

Ceux-ci correspondent aux valeurs suivantes :

	D275 III
1 V	40 m³/h
1 – 10 V	Connexion linéaire
10 V	275 m³/h *

Pour raccorder un signal 0-10 V d'un système de gestion de bâtiment, l'unité de ventilation doit être ouverte correctement afin d'atteindre le circuit imprimé. Démontez le panneau avant en dévissant les 8 vis. Ensuite, le câble adéquat doit être amené jusqu'au circuit intégré via les réservations avec presse-étoupe prévu spécialement. Cette réservation avec presse-étoupe se trouve sur le dessus de l'unité de ventilation, le long du passage du câble d'alimentation. Pour finir, raccordez le signal de commande au bornier X26 « Raccordement système de gestion de bâtiment », conformément au schéma suivant.

Circuit imprimé D275 III

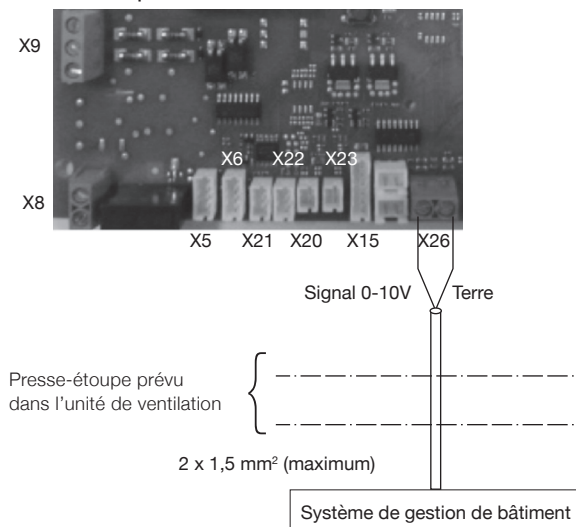

* les débits d'air spécifiés dépendent de la perte de charge totale du système de ventilation à surmonter

CONDUIT D'AIR RACCORDEMENTS

Pour avoir un système de ventilation silencieux, Vasco préconise l'utilisation des produits de la gamme proposée par Vasco Ventilation Concepts. Montez l'installation avec une résistance à l'air aussi faible que possible et en veillant à ce qu'il n'y ait aucune fuite. Le conduit de ventilation principal doit présenter un diamètre intérieur de \varnothing 150 mm.

Branchement côté maison

Vasco préconise l'utilisation du système de conduits de ventilation Vasco Easyflow.

Branchement côté extérieur

Les conduits de ventilation du branchement extérieur doivent toujours être isolés pour éviter la formation de condensation à l'extérieur du conduit de ventilation.

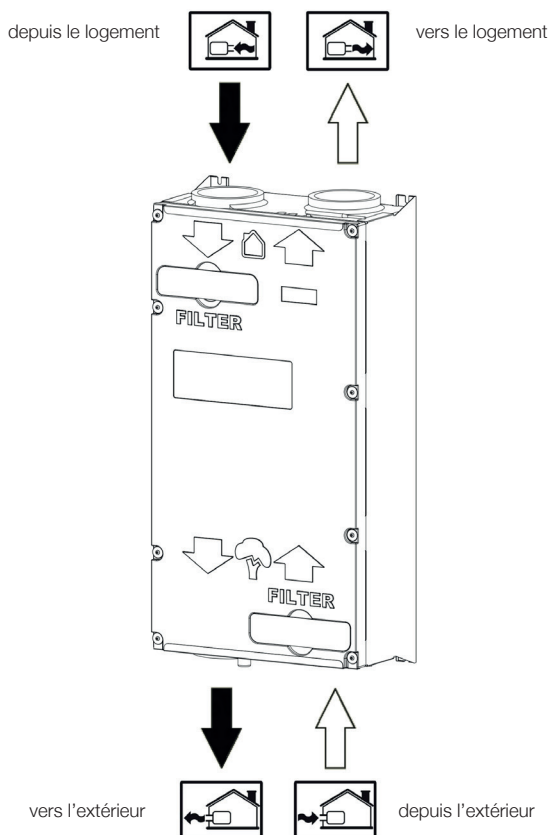

ÉVACUATION DU CONDENSAT



La condensation de l'unité de ventilation doit être évacuée correctement. Pour ce faire, l'unité de ventilation doit être raccordée au réseau d'égout intérieur à l'abri du gel et étanche à l'air. Le raccordement à l'unité de ventilation est de \varnothing 32 mm. L'évacuation des condensats de l'unité de ventilation ne doit pas être fixée avec un raccord à coller mais doit rester démontable. Pour ce faire, montez le manchon coulissant fourni avec un lubrifiant sur l'évacuation des condensats. Le siphon est fourni en standard avec l'unité de ventilation et doit être installé sur l'évacuation du bâtiment. Le siphon est du type « siphon sec » et peut être monté aussi bien horizontalement que verticalement. Si un « siphon standard » est néanmoins installé, il est important que lorsque l'évacuation des condensats est raccordée au siphon avec un tuyau, il devra être muni d'une garde d'eau d'au moins 60 mm. Pour une connexion permanente, nous recommandons d'installer un remplissage supplémentaire près du siphon.

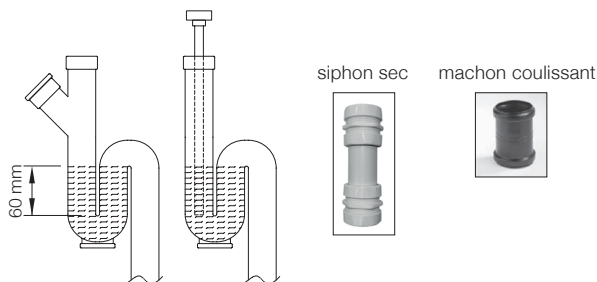

MISE EN SERVICE ET RÉGLAGE



Le sélecteur est programmé en usine sur l'unité de ventilation.

La fiche peut être enfichée dans la prise une fois tous les branchements d'air et électriques réalisés.

Après 1 minute, les ventilateurs commencent à tourner quelques instants (env. 4 s) Ensuite, vous avez 10 minutes pour régler la quantité d'air et pour accoupler des sélecteurs supplémentaires en option.

RÉGLAGE DU DÉBIT D'AIR :

Maintenez enfoncé le bouton de la position 3 pendant au moins 3 secondes et relâchez-le dès que la LED au centre du sélecteur fournit une série de signaux lumineux. Ces derniers indiquent le volume d'air paramétré.

1x orange d'usine.



Indication LED

D275 III

1x vert	185 m ³ /h
2x vert	200 m ³ /h
1x orange (standard)	215 m ³ /h
2x orange	230 m ³ /h
3x orange	245 m ³ /h
1x rouge	260 m ³ /h
2x rouge	275 m ³ /h

Réduction du débit d'air :



Appuyez une fois sur le bouton de la position 1. L'indication LED va se modifier conformément au tableau. Vous pouvez réduire le débit d'air en enfonçant successivement le bouton de la position 1, en respectant chaque fois un intervalle de 1 seconde.

Augmentation du débit d'air :



Appuyez une fois sur le bouton de la position 2. L'indication LED va se modifier conformément au tableau. Vous pouvez augmenter le débit d'air en enfonçant successivement le bouton de la position 2, en respectant chaque fois un intervalle de 1 seconde.



Maintenez enfoncé le bouton de la position 3 pendant au moins 3 secondes pour confirmer la modification.

Les modifications sont enregistrées automatiquement si le sélecteur RF n'est pas touché pendant une minute.

CONNEXION ET DÉCONNEXION DE SÉLECTEURS RF OPTIONNELS :

Par défaut, le sélecteur fourni est raccordé en usine à l'unité de ventilation. Au total, il est possible de connecter jusqu'à 20 sélecteurs au système.

CONNEXION ET DÉCONNEXION D'UN SÉLECTEUR RF OPTIONNEL SUPPLÉMENTAIRE :

Connexion :



Retirez la fiche de l'unité de ventilation de la prise puis enfichez-la à nouveau. Ensuite, l'unité de ventilation va rechercher de nouveaux sélecteurs durant 10 minutes. Maintenez enfoncé simultanément les boutons de la position 2 et de la minuterie pendant au moins 3 secondes. Si l'action de connexion a réussi, la LED au centre clignote 2 x en vert.

Conseil :

Vous pouvez connecter un même sélecteur à 3 unités maximum

Déconnexion :



Retirez la fiche de la prise puis enfichez-la à nouveau. L'unité de ventilation peut déconnecter des sélecteurs durant 10 minutes. Maintenez enfoncé simultanément les boutons de la position 1 et 3 pendant au moins 3 secondes. La LED du sélecteur clignote 2 x en orange pour indiquer que les sélecteurs sont déconnectés

CONNEXION ET DÉCONNEXION D'UN SÉLECTEUR RF CO₂ OPTIONNEL SUPPLÉMENTAIRE :

Connexion :



Mettez la fiche de l'unité de ventilation de la prise puis enfichez-la à nouveau. Ensuite, l'unité de ventilation va rechercher de nouveaux sélecteurs durant 10 minutes. Encliquez ensuite le capteur sur la plaque de base pour le remettre sous tension. Touchez la zone de commande dans le coin inférieur droit pendant au moins 3 secondes. Lorsque toutes les LED clignotent, vous devez relâcher la zone de commande. Si la connexion a réussi, la LED dans le coin supérieur gauche clignote 2 x en vert et une LED s'allume à droite pour indiquer la position dans laquelle se trouve le sélecteur RF CO₂.

Conseil :

Vous pouvez connecter un même sélecteur à 3 unités maximum

Déconnexion :



Mettez brièvement le sélecteur hors tension en le retirant et l'encliquetant de nouveau sur la plaque de base. Le sélecteur peut déconnecter des unités de ventilation durant 10 minutes. Touchez la zone de commande dans le coin inférieur droit pendant au moins 10 secondes. Lorsque toutes les LED s'allument en vert pour la seconde fois, vous devez relâcher la zone de commande. Si plusieurs unités de ventilation sont connectées, elles vont toutes être déconnectées. La LED du sélecteur clignote 4 x en rouge pour indiquer que les unités sont déconnectées.

CONNEXION ET DÉCONNEXION D'UN SÉLECTEUR RF HR OPTIONNEL SUPPLÉMENTAIRE :

Connexion :



Retirez la fiche de l'unité de ventilation de la prise puis enfichez-la à nouveau. Ensuite, l'unité de ventilation va rechercher de nouveaux sélecteurs durant 10 minutes. Puis, retirez les piles du capteur et remettez-les en place (voir remplacement des piles du sélecteur RF HR).

Touchez la zone de commande dans le coin inférieur droit pendant au moins 3 secondes. Lorsque toutes les LED clignotent, vous devez relâcher la zone de commande. Si la connexion a réussi, la LED dans le coin supérieur gauche clignote 2 x en vert et une LED s'allume à droite pour indiquer la position dans laquelle se trouve le sélecteur RF HR.

Conseil :

Vous pouvez connecter un même sélecteur à 3 unités maximum



Déconnexion :

Mettez brièvement le sélecteur hors tension en retirant les piles du capteur et en les remettant en place. (voir remplacement des piles du sélecteur RF HR). Le sélecteur peut déconnecter des unités de ventilation durant 10 minutes. Touchez la zone de commande dans le coin inférieur droit pendant au moins 10 secondes. Lorsque toutes les LED clignotent pour la seconde fois, vous devez relâcher la zone de commande. Si plusieurs unités de ventilation sont connectées, elles vont toutes être déconnectées. La LED du sélecteur clignote 4 x en rouge pour indiquer que les unités sont déconnectées.

ENTRETIEN



Retirez la fiche de la prise de contact avant d'entamer les opérations d'entretien.

INSPECTION/NETTOYAGE DE L'ÉCHANGEUR DE CHALEUR

1 fois tous les quatre ans

- démontez le panneau avant en dévissant les 8 vis
- déposez le bac de condensat
- démontez les 3 vis de la plaque qui maintient l'échangeur
- faites basculer légèrement l'échangeur et sortez-le de l'appareil
- si nécessaire, nettoyez l'échangeur de chaleur en frottant les quatre pans avec un chiffon humide
- n'utilisez pas de détergent agressif ni de solvant
- réinsérez avec précaution l'échangeur de chaleur dans l'appareil sans endommager les languettes d'étanchéité..

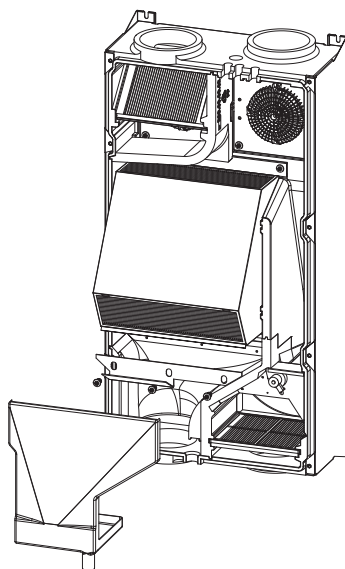

INSPECTION/NETTOYAGE DES VENTILATEURS

1 fois tous les quatre ans

- démontez le panneau avant en dévissant les 8 vis
- déposez le filtre devant le ventilateur
- déposez la cloison intermédiaire
- débranchez le connecteur Fan CTL, le connecteur du capteur de température sur le module ventilateur et le connecteur Fan d'alimentation 230 V du circuit imprimé
- démontez les 4 vis qui fixent le ventilateur pour sortir la cassette de ventilation de l'appareil
- utilisez une brosse douce pour nettoyer les ventilateurs et les capteurs, et un aspirateur pour éliminer la poussière. Veillez à ne pas endommager les aubes lors du nettoyage et ne retirez jamais les clips placés sur les aubes, car ils servent à équilibrer la roue du ventilateur.
- remontez le tout dans l'ordre inverse.

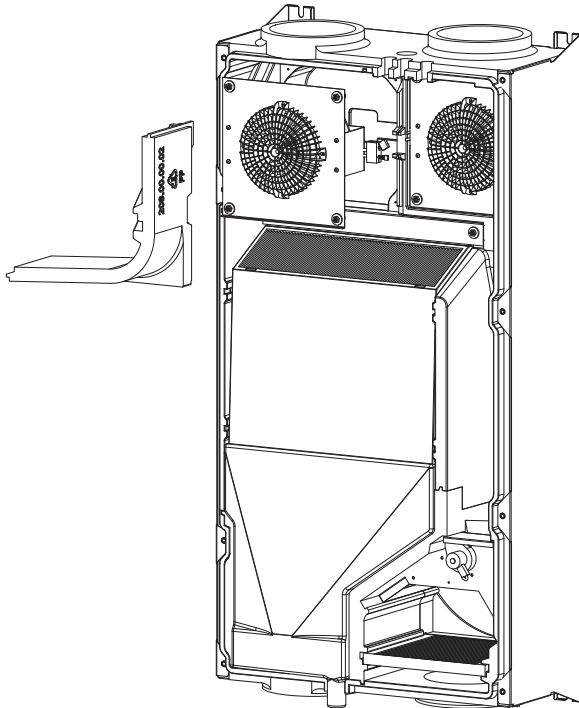

5 SCHÉMA ÉLECTRIQUE

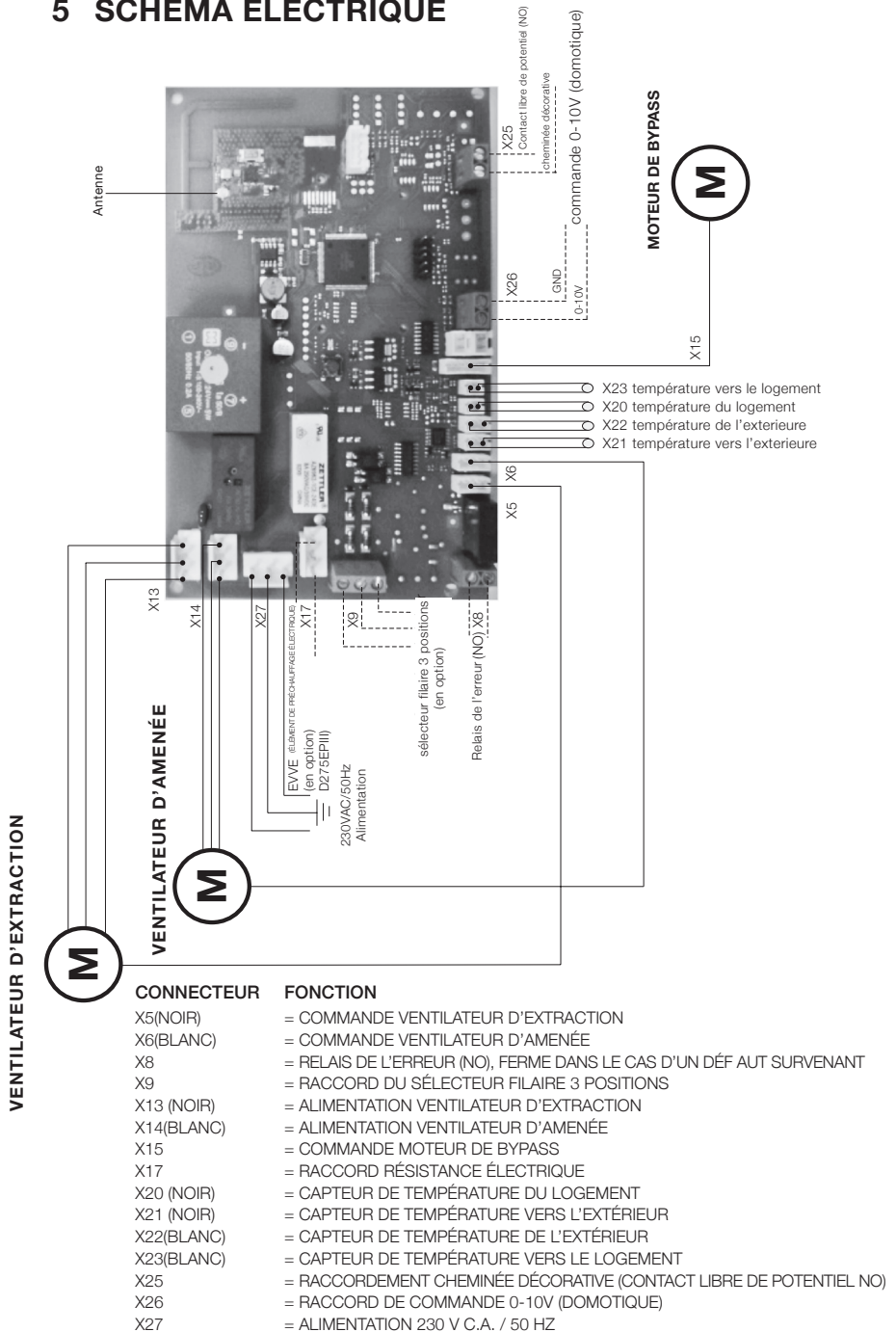

6 PANNES

PROBLÈME	CAUSE	SOLUTION
L'unité de ventilation fonctionne à un régime supérieur à celui de la première mise en service.	Filtres contaminés.	Nettoyer les filtres (voir page 6).
L'indication LED clignote « 2 x en orange » lors de la commande du sélecteur.	Filtres encrassés.	Remplacez les filtres et réinitialisez le signal d'erreur (voir page 6).
L'unité de ventilation fonctionne à un régime élevé – le débit souhaité n'est pas atteint.	Écoulement d'air bloqué. Étant donné le contrôle de débit constant, le régime est adapté automatiquement si des obstructions limitent l'écoulement d'air.	Contrôlez : - si toutes les gaines sont raccordées correctement (voir page 15). - si (durant la phase d'installation) des éléments indésirables ont pénétré dans l'unité de ventilation. - s'il n'y a pas de coude plié, de gaines écrasées dans les conduites montantes.
L'appareil évacue périodiquement l'air sans amener d'air frais.	La protection automatique contre le gel est active (cycles de dégivrage de l'unité).	Il s'agit d'un mode de fonctionnement normal de l'appareil qui fait que l'unité de ventilation est chauffée périodiquement avec l'air chaud intérieur. Si cela n'est pas souhaité, vous pouvez ventiler jusqu'à des températures extérieures de -15°C en équilibre en utilisant l'EVVE (uniquement pour la version EP, voir pages 14-15).
Mauvaises odeurs à proximité de l'appareil.	Le siphon est sec.	Remplissez le siphon avec de l'eau.
Bruits d'écoulement à proximité de l'appareil.	L'ouverture d'aspiration de l'unité de ventilation est trop proche d'une ouverture d'extraction d'air contaminé (hotte, cheminée, ouverture d'évacuation du système de ventilation...).	Veillez lors de l'installation à ce que l'ouverture d'aspiration d'air frais soit toujours suffisamment éloignée des ouvertures d'extraction de l'air contaminé. Si ce n'est pas possible, ou si vous n'avez aucun contrôle sur la diffusion des odeurs indésirables, vous pouvez installer un filtre à charbon actif dans la gaine d'amenée d'air frais.
Odeurs indésirables de l'amenée d'air frais.		
Du condensat sort de l'unité.	Les gaines de ventilation ne sont pas raccordées correctement.	Pour un fonctionnement correct, l'aspiration et l'extraction ne peuvent pas être interverties. Contrôlez si les raccords correspondent aux branchements aux pages 14-15.
	L'évacuation du condensat n'est pas raccordée correctement.	Veillez à ce que l'évacuation du condensat soit raccordée correctement, voir page 16).
	L'unité n'est pas suspendue suivant l'angle indiqué.	Suspendez l'unité suivant l'angle défini (voir manuel page 9).

PROBLÈME

CAUSE

SOLUTION

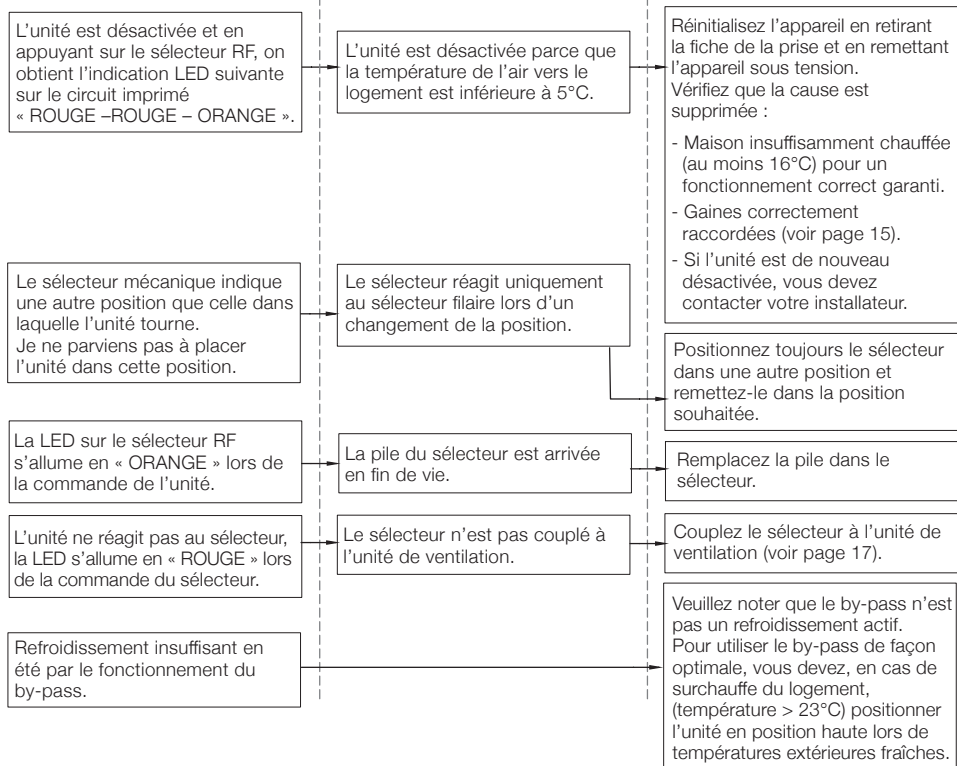

INDICATION LED DU CIRCUIT IMPRIMÉ	CODE D'ERREUR
Rouge orange	Problème avec l'unité de ventilation.
Rouge orange orange	Problème avec le ventilateur d'amenée.
Rouge rouge orange	« Température d'amenée trop basse » - arrêt.
Rouge rouge orange orange	Problème de capteur de température « depuis le logement »
Rouge rouge orange orange orange	Problème de capteur de température « vers l'extérieur ».
Rouge rouge orange orange orange orange	Problème de capteur de température « depuis l'extérieur »
Rouge rouge orange orange orange orange orange	Problème de capteur de température « vers le logement ».
Rouge rouge rouge orange	Problème de contrôle de débit d'amenée constant.
Rouge rouge rouge orange orange	Problème de contrôle de débit d'évacuation constant.
Vert rouge	Filtres encrassés

INDICATION LED DU SÉLECTEUR RF	CODE D'ERREUR
Rouge rouge	Problème avec l'unité de ventilation.
Vert	L'action demandée est communiquée correctement.
Rouge	Problème de communication.
Vert vert	Couplage réussi du sélecteur RF.
Orange	La pile du sélecteur RF est arrivée en fin de vie.
Orange orange (après l'opération)	Remplacez le filtre, réinitialisez le message du filtre, voir p. 6
Orange orange	Découplage réussi du sélecteur RF.
Orange orange orange	Accès aux paramètres refusé.

7 PIÈCES DÉTACHÉES

N°	Numéro d'article	Description
1	11VE50363	Set filtre F7/G4 - 252x213mm (2) - D275(EP) III
	11VE50389	Set filtre F7/F4 - 252x213mm (2) - D275(EP) III
2	11VE50402	Échangeur de chaleur - D275(EP) III
3	11VE51101	Ventilateur 85W190 - D275(EP) III
4	11VE51214	Circuit imprimé D275(EP) III
5	11VE55150	Module de by-pass D275(EP) III
6	11VE51351	Antenne
7	11VE51405	Capteur NTC (3p) 1180mm - 2 pc
8	11VE51402	Capteur NTC (2p) 360mm - 2 pc
9	11VE50103	Bouchon filtre D275(EP) III
10	11VE51236	EMC composant D275(E) III
11	11VE57003	Bac à condensats
12	11VE50131	Panneau de porte D275

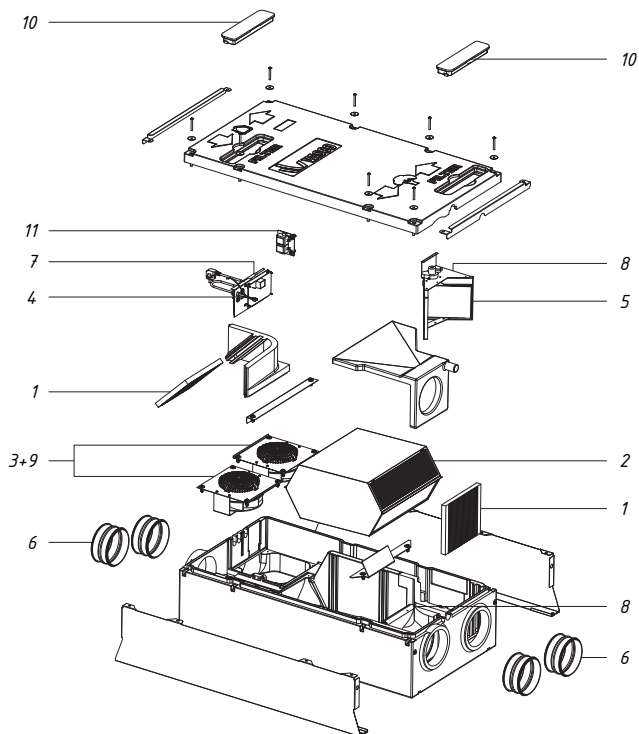

8 CONDITIONS DE GARANTIE

VASCO déclare que le VASCO D275 III est garanti pendant deux ans après la date d'achat. La date de la facture de la société ayant procédé à l'installation fait foi. En l'absence de facture, c'est la date de production qui fait foi. La garantie prévoit uniquement la fourniture gratuite d'un ventilateur et d'un circuit imprimé de rechange par VASCO. Aucune période de garantie supplémentaire n'est prévue sur les réparations.

La garantie ne couvre pas :

- Les frais de montage et de démontage
- Les défaillances que nous estimons être consécutives à une utilisation impropre, une négligence ou un accident
- Les défaillances consécutives au traitement ou à la réparation par un tiers sans notre autorisation
- Les défaillances consécutives à un entretien non régulier et/ou non professionnel.
- Les défaillances consécutives à l'utilisation dans un environnement non prévu.

Aucune garantie ne sera octroyée si l'unité de ventilation est utilisée dans ces conditions décrites. Pour renvoyer des pièces défectueuses, l'installateur doit prendre contact avec VASCO. L'installateur recevra alors un numéro de retour en garantie. Les pièces défectueuses doivent être envoyées à VASCO avec mention de ce numéro de retour.

9 DÉCLARATION DE CONFORMITÉ



Cette déclaration de conformité est établie sous la seule responsabilité de
Vasco Group nv,
Kruishoefstraat 50,
B-3650 Dilsen

Le produit décrit, ventilation avec récupération de chaleur D275 III.

Conforme aux directives suivantes:

- 2014/53/EU (Radio Equipment Directive)
 - o Art. 3.1.a
 - EN 60335-1:2012 + AC:2014 + A11:2014 + A13:2017 + A1:2019 + A2:2019 + A14:2019
 - EN 60335-2-65:2003 +A1:2008 + C1:2004 + A11:2012
 - EN 62233:2008 + AC:2008
 - o Art 3.1.b
 - EN 61000-3-2:2014
 - EN 61000-3-3:2013
 - EN 55014-1:2017 + A11:2020
 - EN 55014-2:2015
 - EN 301 489-1 V1.9.2: 2011
 - EN 301 489-3 V2.1.1: 2019
 - o Art. 3.2
 - EN 300 220-2 V3.1.1
- 2011/65/EU (RoHS)
 - EN IEC 63000:2018
- 2009/125/EU (ErP-Directive)
 - VO (EU)Nr. 1253/2014
 - VO (EU)Nr. 1254/2014

L'organisme notifié **DE NAYER** (numéro NB 2758) a délivré l'attestation d'examen UE de type dans le cadre de la procédure d'évaluation de la conformité Module B avec le numéro : **TCF-LDN 2022.09.001 – Ed.1**

Le produit porte le label CE.

11 septembre, 2022

A handwritten signature in blue ink, appearing to read 'Peter Ketelslegers', enclosed within a blue oval scribble.

Peter Ketelslegers

Vasco Group nv, Kruishoefstraat 50, B-3650 Dilsen

	Type de climat	Vasco D275III			Vasco D275III		
		Froid	Moyen	Chaud	Froid	Moyen	Chaud
Consommation d'énergie spécifique (SEC)	kWh/(m²a)	-75,38	-35,78	-10,46	-76,63	-36,93	-11,56
Classe de SEC applicables		A+	A	E	A+	A	E
Unité de ventilation résidentielle (UVR) Unité de ventilation non résidentielle (UVNR)	UVR/UVNR	UVR			UVR		
Typologie déclarée		Unité de ventilation double flux (UVDF)			Unité de ventilation double flux (UVDF)		
Type de motorisation installée		Vitesse variable			Vitesse variable		
Soort warmteterugwinningssysteem		Échangeur récupérateur de chaleur			Échangeur récupérateur de chaleur		
Rendement thermique de la récupération de chaleur	%	93,8%			93,8%		
Débit maximal	m³/h	275			275		
Puissance électrique absorbée	W	153			153		
Niveau de puissance acoustique	dB(A)	52			52		
Débit de référence	m³/s	0,0535			0,0535		
Différence de pression de référence	Pa	50			50		
Puissance absorbée spécifique (SPI)	W/m³/h	0,345			0,345		
Typologie de régulation		Régulation manuelle (pas de VM)			Régulation par horloge (pas de VM)		
Facteur de régulation		1			0,95		
Taux de fuites internes et externes maximaux déclarés	Interne %	A1 (1,1%)			A1 (1,1%)		
	Externe %	A1 (2,4%)			A1 (2,4%)		
Taux de mélange des unités de ventilation double flux décentralisées non destinées à être équipées d'un piquage au niveau de l'insufflation ou de l'extraction	%	-					
Position et la description de l'alarme visuelle des filtres pour les UVR		La LED située sur l'interrupteur RF fourni s'allume (après l'enclenchement) 2x sur l'orange lorsque les filtres à air doivent être remplacés. Le remplacement périodique des filtres à air est important pour le fonctionnement optimal de l'unité de ventilation. Le non-remplacement du filtre à air a un impact négatif sur le rendement et l'efficacité énergétique de l'appareil.					
Adresse internet concernant les instructions de préassemblage/démontage		www.vasco.eu					
Sensibilité du flux d'air aux variations de pression (uniquement pour les unités décentralisées)	%	-					
Étanchéité à l'air intérieur/extérieur (uniquement pour les unités décentralisées)	Intérieur: m³/h	-					
	Extérieur: m³/h	-					
Consommation d'électricité annuelle (CEA) par 100m² surface	kWh/an	1014	477	432	972	435	390
Économie annuelle de chauffage (EAC) par 100m² surface	kWh énergie primaire/an	9200	4703	2127	9220	4713	2131

Vasco D275III + 1 capteur			Vasco D275III + 2 capteurs				
Froid	Moyen	Chaud	Froid	Moyen	Chaud	Type de climat	
-78,96	-39,07	-13,60	-82,97	-42,71	-17,01	kWh/(m²a)	
A+	A	E	A+	A+	E		
UVR			UVR				
Unité de ventilation double flux (JVDF)			Unité de ventilation double flux (JVDF)				
Vitesse variable			Vitesse variable				
Échangeur récupérateur de chaleur			Échangeur récupérateur de chaleur				
93,8%			93,8%			%	
275			275			m³/h	
153			153			W	
52			52			dB(A)	
0,0535			0,0535			m³/s	
50			50			Pa	
0,345			0,345			W/m³/h	
Régulation modulée centrale			Régulation modulée locale				
0,85			0,65				
A1 (1,1%)			A1 (1,1%)			Interne %	
A1 (2,4%)			A1 (2,4%)			Externe %	
-						%	
<p>La LED située sur l'interrupteur RF fourni s'allume (après l'enclenchement) 2x sur l'orange lorsque les filtres à air doivent être remplacés. Le remplacement périodique des filtres à air est important pour le fonctionnement optimal de l'unité de ventilation. Le non-remplacement du filtre à air a un impact négatif sur le rendement et l'efficacité énergétique de l'appareil.</p>							
www.vasco.eu							
-						%	
-						Intérieur: m³/h	
-						Extérieur: m³/h	
894	357	312	765	228	183	kWh/an	
9258	4733	2140	9335	4772	2158	kWh énergie primaire/an	

**FEUILLE DE CALCUL
VENTILATION**

DÉBIT D'AIR

local	valve n°	amenée		extraction	
		conception m³/h	mesuré m³/h	conception m³/h	mesuré m³/h
séjour					
séjour					
bureau					
chambre à coucher 1					
chambre à coucher 2					
chambre à coucher 3					
chambre à coucher 4					
.....					
.....					
cuisine					
cuisine					
WC					
buanderie					
salle de bains					
.....					
.....					
.....					
TOTAL					



D275 III

Gebruikers- en installatiehandleiding
Manuel d'utilisation et d'installation
User and installation manual

CONTENTS

NL	02
FR	31
1. INTRODUCTION	63
2. SAFETY	63
3. USER INSTRUCTIONS	64
• FUNCTIONING	64
• OPERATING OPTIONS	65
• MAINTENANCE	68
- CLEANING FILTERS	
- FILTER ALERT	
- REPLACING FILTERS/BATTERIES	
4. INSTALLATION MANUAL FOR THE INSTALLER	69
• PACKAGE CONTENTS	69
• DIMENSIONS	70
• INSTALLATION CONDITIONS	71
• MOUNTING PREPARATIONS	71
• AIR DUCT CONNECTIONS	76
• CONDENSATION DRAIN	77
• COMMISSIONING AND ADJUSTMENT	77
- setting the air flow rate	
- logging on and off additional optional position switches	
- operation mode switch	
- mounting position switch	
• MAINTENANCE	80
- Heat exchanger inspection/cleaning	
- Inspection/Cleaning fans	
5. ELECTRICAL DIAGRAM	82
6. MALFUNCTION	83
7. PARTS LIST	85
8. WARRANTY CONDITIONS	86
9. CONFORMITY DECLARATION	87
DECLARATION OF PERFORMANCE	88
CALCULATION SHEET	90

1 INTRODUCTION

The ventilation unit ensures a healthy indoor climate through continuous ventilation. This always requires a minimum ventilation flow rate. Therefore, the unit is not equipped with an on/off switch. The resident must ensure that the plug of the unit is always plugged in and that the socket is energized.

The ventilation system is a balance ventilation system with heat recovery, allowing a comfortable and healthy indoor climate to be guaranteed in a controlled manner.

2 SAFETY

Only a professional installer is competent to open the ventilation unit. The installer must use the equipment that is appropriate for each of the activities.

ELECTRONIC COMPONENTS



The electronic components of the ventilation unit may be under electrical tension. In case of malfunction, contact a professional installer and have repairs performed only by competent personnel.

SAFETY INSTRUCTIONS

This device is not intended for use by persons (including children) with reduced physical, sensory or mental capabilities, or lack of experience and knowledge, unless they have been given supervision or instruction concerning use of the appliance by a person responsible for their safety.

Children should be supervised to ensure that they do not play with the device.

If the power cord is damaged, it must be replaced by the manufacturer, the after-sales service or persons with similar qualifications, to avoid danger.

The user is responsible for the safe removal of the ventilation unit at the end of its service life, in accordance with locally applicable laws or regulations. You can also turn the device in at a collection point for used electric devices.

MAINTENANCE

The ventilation unit must be inspected periodically for contamination. Before inspection, the ventilation unit must be turned off by unplugging the power cord. The ventilation unit contains rotating mechanical parts. When you unplug the unit, these parts continue to rotate for a few seconds. Therefore, wait about 20 seconds after turning off the ventilation unit so that the components are stationary.



Make sure that the plug cannot be reinserted into the socket by anyone else before you have finished your activities. Do not plug in the power cord until the ventilation unit is installed and all parts are assembled.

WARRANTY

Vasco is not liable for harm caused due to failure to observe the safety rules or failure to comply with the instructions in the manual. You can find the warranty conditions in the relevant chapter of this manual.



3 USER INSTRUCTIONS

FUNCTIONING

This ventilation unit with heat recovery is designed to ventilate homes. Specific features of this ventilation unit are:

1. The **heat exchanger** with very high efficiency ensures optimal heat transfer from the warm used exhaust air to the cooler fresh outside air. The two air flows do not come into contact with one another. By contrast, during a warm period the heat exchanger will cool off the warm outdoor air with the cooler indoor air.
2. During the warm summer period, the ventilation unit makes use of the standard-equipped **full bypass** to apply night cooling. When the bypass is activated, the cool air at night is diverted around the heat exchanger. As a result, no more heat transfer takes place and the cooler outdoor air is brought into the home.
Night cooling provides maximum comfort during the summer months with minimal energy consumption and is not comparable to air conditioning. The system regulates itself automatically.
3. **Air filters** are provided in the two air streams, which have a dual function. The first function is fresh air filtration, here pollen, coarse and fine dust particles are retained. The second function is to protect the complete ventilation unit and fresh air distribution ducts from contamination. The filters conform to ISO 16890.
4. The **two energy-efficient direct current fans** supply fresh outside air to the living room and bedrooms, on the one hand, and remove polluted inside air from the kitchen, bathroom, toilet(s) and possibly the storage room, on the other.

The unique Vasco control of the fans ensures that the ventilation unit has **constant volume control**.

I.e., the set air volume is controlled automatically.

5. An **automatic frost protection system** allows the ventilation unit to operate frost-free to ensure proper ventilation during the winter period.
6. The ventilation - unit can be operated in several ways:
 - In 3 positions using different **wireless or mechanical switches**;
 - **Demand controlled** via sensors in the RF switches;
 - Stepless adjustment, which corresponds to a **zero to ten volt control** that allows the ventilation unit to be controlled by a home automation system or other building management system.
7. The communication of the radio device is done on a radio frequency of 868.3MHz and a transmission power of 12.1dBm.



It is not permitted to connect a cooker hood with a motor or a dryer to the ventilation system.





RF switch

The ventilation unit can only be operated by a paired switch.

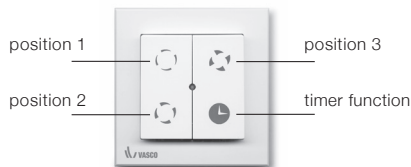
More instructions on how to pair the switch can be found in the installation instructions. The ventilation unit comes standard with a paired RF switch with LED indication.

OPERATING OPTIONS



Key	Description
 1x press	Device runs in position 1 (low) Vasco recommends using this mode during absences.
 1x press	Device rotates in position 2 (center) This is the default position during attendance.
 1x press	Device turns in position 3 (high) This is the recommended setting when showering and bathing. Can also be used with increased ventilation needs (visitors, family party, etc.).
 1x press	Device runs for 30 minutes in position 3 After this period, the device switches back to the previous mode. Premature termination can be done by pressing a booth.
 Press for 3 sec.	Device rotates in automatic mode If you combine the ventilation unit with a CO ₂ RF switch, a RH RF switch or a home automation system (0-10V control) the ventilation unit returns to automatic mode.

An LED is provided in the center of the switch that lights up green 1x when the requested position is correctly communicated.

CO₂ RF SWITCH

The ventilation unit can be extended with a CO₂ RF switch with which you can opt for a constant flow or a flow as a function of your need. By touching the bottom of the control zone several times you can scroll between the different positions. The LED in the upper right indicates the position.







Symbol	Description
	<p>Device is running in position 1 (low) Vasco recommends using this mode during absences.</p>
	<p>Device is running in position 2 (center) This is the default position during attendance.</p>
	<p>Device is running in position 3 (high) This is the recommended setting when showering and bathing. Can also be used with increased ventilation needs (visitors, family party, etc.).</p>
	<p>Appliance running in eco mode In this automatic mode, the ventilation unit adjusts the ventilation rate according to the number of people in the room where the switch is set up. At this setting, a minimum indoor air quality is guaranteed to save maximum energy. Vasco recommends using this setting in winter periods.</p>
	<p>Appliance running in comfort mode With this automatic mode, the ventilation unit adjusts the ventilation rate according to the number of people in the room where the switch is set up. This control guarantees you a higher indoor air quality. Vasco recommends using this setting in summer periods.</p>

RH RF SWITCH

The ventilation unit is expandable with an RH RF switch that temporarily boosts the ventilation flow rate when you take a shower, for example. By touching the bottom of the control zone several times you can scroll between the different positions. The LED in the upper right indicates the position.



Symbol	Description
	<p>Device is running in position 1 (low) Vasco recommends using this mode during absences.</p>
	<p>Device is running in position 2 (center) This is the default position during attendance.</p>
	<p>Device is running in position 3 (high) This is the recommended setting when showering and bathing. Can also be used with increased ventilation needs (visitors, family party, etc.).</p>
	<p>Appliance runs in automatic mode medium At this setting, the air flow rate remains fixed at the flow rate associated with the last ventilation setting selected. In case of a sudden increase in relative humidity (showering), the ventilation unit automatically switches to the middle setting.</p>
	<p>Unit runs in automatic setting max Bij deze stand blijft het luchtdebiet vast op het debiet horend bij de laatst gekozen ventilatiestand. Bij een plotse stijging van de relatieve vochtigheid (douchen) schakelt de ventilatie-unit automatisch naar de hoogstand.</p>

CONNECTION WIRED 3 POSITION SWITCH

You can also control the ventilation unit by wire. When the switch is operated, the ventilation unit always adjusts the flow rate immediately. It is also possible to combine the wired switch connection with a home automation system or another building management system. You can still use the RF switches to switch back to a lower or higher setting. However, both the mechanical switch and the building management system will no longer indicate the correct position.

0-10 V CONTROL (BUILDING MANAGEMENT SYSTEM)

You can also have the ventilation unit controlled by a home automation - or other building management system. You can still use the RF switches to switch back to a lower or higher setting. In order for the building management system to send back the ventilation unit, position 1 of the RF position switch must be kept pressed for at least 3 seconds. Please consult your installer.

**MAINTENANCE OF VENTILATION UNIT
CLEANING FILTERS**

Vasco recommends that you clean the filters every 3 months.

1. Remove the filter caps from the unit.
2. Pull out both filter cartridges from the unit.
3. Remove coarse dust particles with a vacuum cleaner, only vacuum the top of the filter drawer.
4. Carefully slide the filter cartridges into the unit.
5. Place the caps back on and press firmly.

FILTER ALERT

The ventilation unit is provided with an automatic filter notification that indicates when the filters need to be replaced.

The lifespan of the filters is 6 months.



Whenever filter replacement becomes necessary, the LED on the position switch will light up orange twice in succession.

REPLACING FILTERS

1. Remove the filter caps from the unit.
2. Remove the filters from the unit.
3. Carefully insert the new filters into the unit.
4. Place the caps back on and press firmly.
5. Reset the filter alarm by pressing the button of position 1 and timer simultaneously for at least 4 seconds, until the LED lights up green.



FILTER TYPES

F7/G4 filter

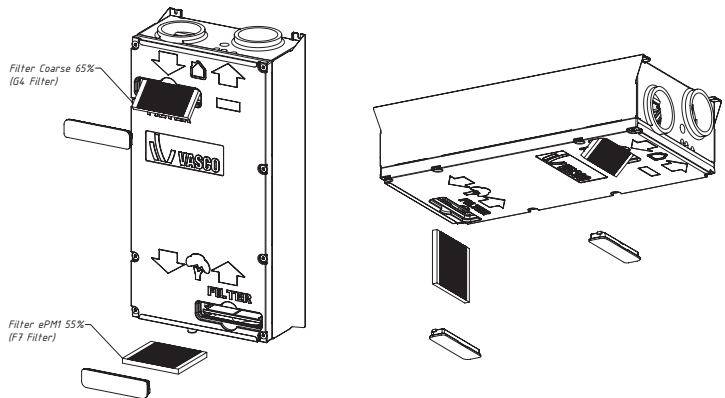



REPLACEMENT BATTERIES RH RF SWITCH

The batteries in the RH RF switch for the bathroom must be replaced periodically. To do this, remove the faceplate. The 1.5 V AA batteries are now visible and can be replaced.



Failure to carry out maintenance work on time will ultimately result in the unit no longer functioning optimally. New filters for the ventilation unit are available per set from your Vasco ventilation system supplier and from Vasco Ventilation Concepts (dealer list at www.vasco.eu).

4 INSTALLATION MANUAL FOR THE INSTALLER

PACKAGE CONTENTS

The ventilation unit is delivered in cardboard packaging on a pallet. Remove the packaging and check the contents.

Contents include:

- 1 ventilation unit
- 4 sleeves
- 4 mounting screws with washers
- 1 wireless position switch
- 1 leaflet
- 1 sliding sleeve for condensate drain
- 1 dry siphon

The device should be transported and unpacked with caution. Please ensure environmentally friendly disposal of the packaging materials.

ventilation-unit

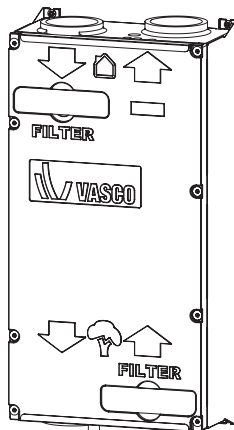

wireless mode switch



leaflet

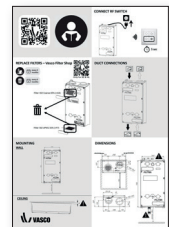

dry siphon



sliding sleeve



DIMENSIONS

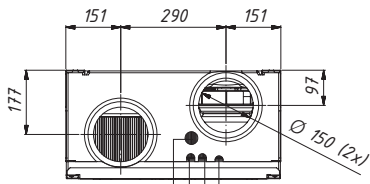
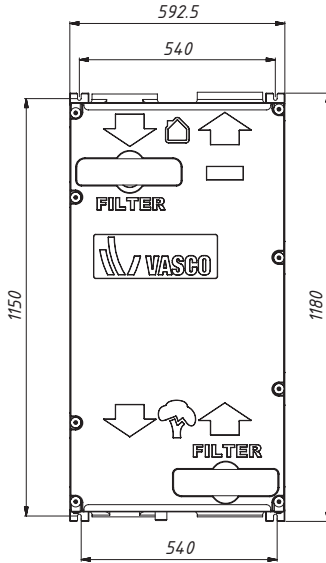
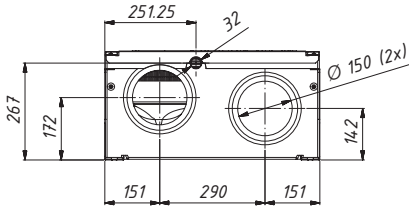

- Power cord 230VAC
- Antenna RF
- Grommet for cable wired 3 position switch or cable 0-10V control (Both cables are to be provided by the installer)
- Connection of optional electric preheating element.

INSTALLATION CONDITIONS

In order to determine whether the installation of the ventilation unit is possible in a specific room, account must be taken of the following aspects:

- the room must be frost-free
- the installation must be done in accordance with the general and locally applicable safety and installation instructions for (amongst other things) ventilation, electricity and sewer systems as well as in accordance with the rules outlined in this manual
- the following facilities must be present in the room:
 - air duct connections
 - 230V±10%, single-phase, 50Hz socket
 - provision for condensation drain
- no construction dust is allowed in the ventilation unit or air duct system

MOUNTING PREPARATIONS

MOUNTING VENTILATION - UNIT

The ventilation unit must be mounted on a wall or ceiling with sufficient rigidity.

Screws and washers are included. For concrete and stone, a 10 mm diameter plug is suitable. Use the appropriate fixing materials according to the wall or ceiling construction.

Always mount the ventilation unit in a manner that proper condensation drainage is assured. When wall mounted, the unit should always be level.

For ceiling mounting, the unit must be installed at a 3° angle to ensure optimal condensate drainage (corresponding to a height difference of 5 - 6 cm).

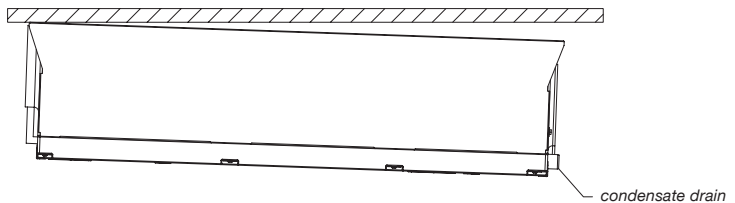
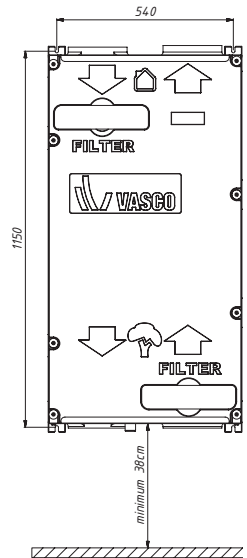

When installing in a false ceiling, ensure that the ventilation unit is accessible with a hatch to perform necessary maintenance work.

MOUNTING SWITCHES

Mounting tips



Always place the switch away from places where moisture droplets may form. Never place the wall transmitter in a metal housing or near large metal objects.

MOUNTING RF SWITCH

Always mount the RF position switch in an easily accessible location.

Step 1: Detach the buttons and the electronics module in order to make the base plate free for wall mounting.

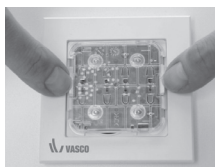

Step 2: Mark out screw holes for the base plate on the wall.

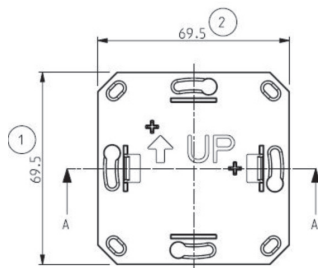

Step 3: Mount the base plate to the wall with screws.

Step 4: Mount in the following order:



1. Frame



2. Base 2



3. Electronics and buttons

MOUNTING CO₂ RF SWITCH

Always mount the CO₂ RF switch in an easily accessible location in the room whose CO₂ concentration you wish to control. Always provide a 230 V power supply at the switch.



Step 1:
Disassemble the switch.



Step 2:
Screw the base plate firmly onto the wall.



Step 3:
Open the cover on the base plate to reveal the electrical connections.

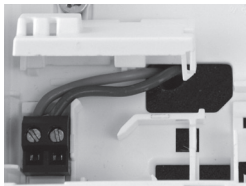

Step 4:
Connect the 230V power supply to the connectors.



Step 5:
Place the cover back on the switch.

MOUNTING RH RF SWITCH

Always mount the RH RF switch in an easily accessible location in so-called "wet rooms".

Step 1: Disassemble the switch.



Step 2: Mark out the screw holes of the base plate on the wall.

Step 3: Screw the base plate to the wall.



Step 4: Place the cover back on the switch.

CONNECTION WIRED 3-POSITION SWITCH OR A 3-WAY SWITCH MODULE

To connect a wired 3-position switch, the ventilation unit must be properly opened to access the circuit board. To do this, unscrew the 8 screws and remove the front panel. Then the correct cable should be routed to the circuit board through the recess with grommet provided for this purpose in the ventilation unit. This cutout with grommet can be found at the top of the ventilation unit, along the feed-through.

Finally, connect the cable to terminal X9 "Connection 3 position switch", according to the schedule below.

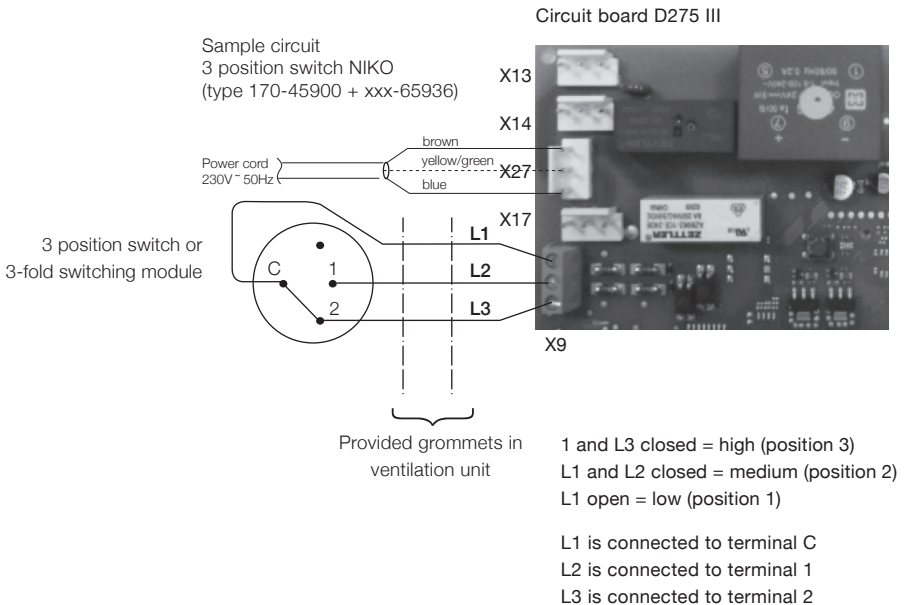

CONNECTION 0-10 V SIGNAL (BUILDING MANAGEMENT SYSTEM APPLICATION)

With 1-10V the flow can be set steplessly between the minimum and maximum flow of the ventilation unit.

This corresponds to the following values:

	D275 III
1 V	40 m ³ /h
1 – 10 V	linear correlation
10 V	275 m ³ /h *

To connect the 0-10V signal from a building management system, the ventilation unit must be properly opened to access the circuit board. To do this, unscrew the 8 screws and remove the front panel. Next, the correct cable must be led to the PCB via the recess with grommet provided in the ventilation unit. This recess with grommet can be found at the top of the ventilation unit, along the feed-through. Finally, connect the control signal to terminal X26 "Building management system connection", according to the diagram below.

Circuit board D275 III

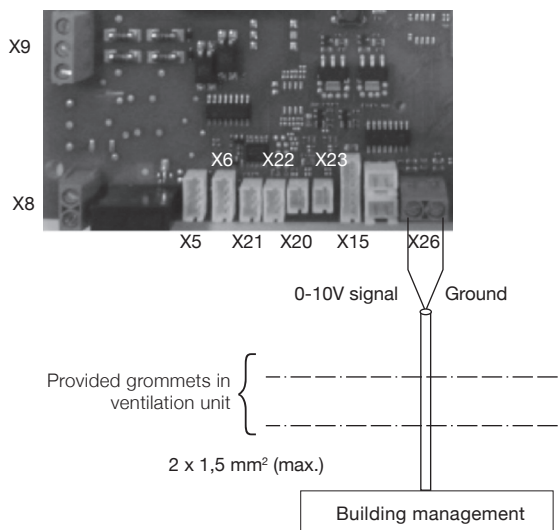

* the indicated air flows are in function of and dependent on the total pressure loss of the ventilation system to be overcome.

AIR DUCT CONNECTIONS

For a low-noise ventilation system, Vasco recommends using the parts from the range offered for Vasco. Mount the installation with the lowest possible air resistance and free of leakage. The main air ducts must have an internal diameter of at least \varnothing 150mm.

Home side connection

Vasco recommends using the Vasco Easyflow air duct system.

Exterior connection

The outside connection air ducts should always be insulated to prevent condensation on the outside of the air duct.

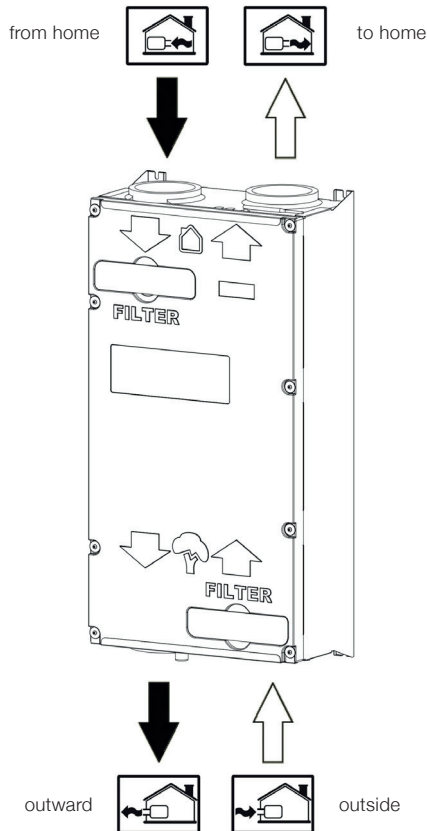

CONDENSATION DRAIN



The condensation coming from the ventilation unit must be drained correctly. For this purpose, the ventilation unit must be connected to the indoor sewerage system in a frost-free and airtight manner. The connection to the ventilation unit is \varnothing 32mm. The condensate drain of the ventilation unit must not be fixed with an adhesive joint and must remain demountable. For this purpose, install the sliding sleeve supplied with the condensate drain with a lubricant. A siphon is part of the drain system and is supplied as standard with the ventilation unit.

The siphon is of the “dry siphon” type and may be mounted either horizontally or vertically. However, if a “standard siphon” is used, it is important that when the condensate drain is connected to the siphon with a hose, the end of the hose extends at least 60mm below the water level. For a fixed connection, we recommend an additional filling possibility near the siphon.

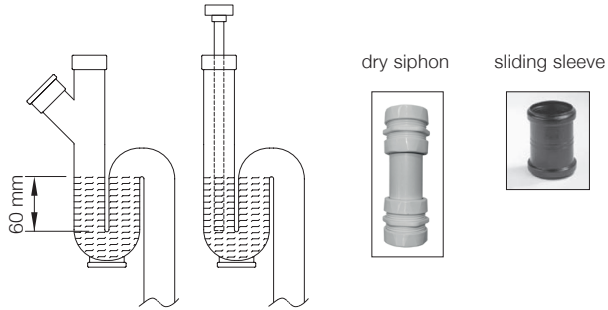

COMMISSIONING AND ADJUSTMENT



The position switch is linked to the ventilation unit at the factory. If all air-technical and electrical connections have been executed, the plug may be inserted into the socket.

After 1 minute, the fans will start revving up briefly (about 4 sec.) You then have 10 minutes to set the air volume and to link additional optional position switches.



SETTING THE AIR VOLUME:

Press the position 3 button for a minimum of 3 seconds and release when the LED in the center of the switch gives a series of light signals. These indicate the air volume that has been set. Factory settings: the LED lights up 1x orange.



LED indication	D275 III
1x green	185 m ³ /h
2x green	200 m ³ /h
1x orange (standard)	215 m ³ /h
2x orange	230 m ³ /h
3x orange	245 m ³ /h
1x red	260 m ³ /h
2x red	275 m ³ /h



Reducing the air volume:

Press the position 1 button once. The LED indication will be changed in accordance with the table. By pressing the position 1 button repeatedly with interruptions of 1 second, the air volume will be further reduced.



Increasing the air volume:

Press the position 2 button once. The LED indication will be changed in accordance with the table. By pressing the position 2 button repeatedly with interruptions of 1 second, the air volume will be further increased.



Press the position 3 button for at least 3 seconds in order to confirm the change. If the RF switch remains untouched for one minute, the changes are automatically saved.

ACTIVATING AND DEACTIVATING RF 3-POSITION SWITCHES:

The switch delivered standard from the factory is linked to the ventilation unit. A total of up to 20 wireless switches can be linked to the system.

ACTIVATING AND DEACTIVATING RF 3-POSITION SWITCH:

Activation:



Take the ventilation unit plug out of the socket and put it back in again.

The ventilation unit will now search for new switches for 10 minutes.

Press the position 2 button and the timer simultaneously for at least 3 seconds. If the linking action is successful, the LED in the middle lights up green twice.

Tip: You can link a single switch to a maximum of 3 ventilation units.

Deactivation:



Take the plug out of the socket and put it back in again. The ventilation unit can unlink switches during 10 minutes. Press the buttons for positions 1 and 3 simultaneously for at least 3 seconds. The LED of the switch lights up orange twice in order to indicate that the switches have been unlinked.

ACTIVATING AND DEACTIVATING OPTIONAL CO₂ RF SWITCH:

Activation:



Take the ventilation unit plug out of the socket and put it back in again. The ventilation unit will now search for new switches for 10 minutes. Then click the sensor on the bottom plate in order to make it go live again.

Touch the control zone at the bottom right for at least 3 seconds. When all of the LEDs are flickering you must release the control zone. If the linking action is successful, the LED in the upper left corner lights up green twice and on the right a LED will light up that indicates in which relevant position the CO₂ RF switch finds itself.

Tip: You can link a single switch to a maximum of 3 ventilation units.

Deactivation:



Kill the switch briefly by clicking it out of and then back into the base plate. The switch can unlink ventilation units for 10 minutes. Touch the control zone at the bottom right for at least 10 seconds. When all LEDs light up green for the 2nd time you must release the control zone. In the event of several activated ventilation units, all activated ventilation units are deactivated as a result. The LED of the switch lights up red four times in order to indicate that the ventilation units are unlinked.

ACTIVATING AND DEACTIVATING OPTIONAL RH RF SWITCH:

Activation:



Take the ventilation unit plug out of the socket and put it back in again. The ventilation unit will now search for new switches for 10 minutes. Then take out the batteries from the sensor and put them back in (see replacement of batteries of RH RF switch).

Touch the control zone at the bottom right for at least 3 seconds. When all of the LEDs are flickering you must release the control zone. If the linking action is successful the LED in the upper left corner lights up green twice, and on the right a LED lights up that indicates in which relevant position the RH RF switch finds itself.

Tip: You can link a single switch to a maximum of 3 ventilation units.

Deactivation:



Kill the switch briefly by taking the batteries out of the sensor and putting them back in (see replacement of batteries of RH RF switch). The switch can unlink ventilation units for 10 minutes. Touch the control zone at the bottom right for at least 10 seconds. When all of the LEDs are flickering for the 2nd time you must release the control zone. In the event of several activated ventilation units, all activated units are deactivated as a result. The LED of the switch lights up red four times in order to indicate that the units are unlinked.

The user should ensure that the complete installation is periodically maintained by the installer.

Unplug the power cord before starting any maintenance work.

MAINTENANCE



HEAT EXCHANGER INSPECTION/CLEANING

Once every four years

- disassemble the front panel by loosening the 8 screws
- remove the condensate drain pan
- remove the 3 screws from the plate that holds the heat exchanger
- tilt the heat exchanger slightly and remove it from the unit
- if necessary, clean the heat exchanger, by wiping the four surfaces with a damp cloth
- do not use aggressive or dissolving cleaning agents
- Carefully place the heat exchanger back into the unit without damaging the sealing strips.

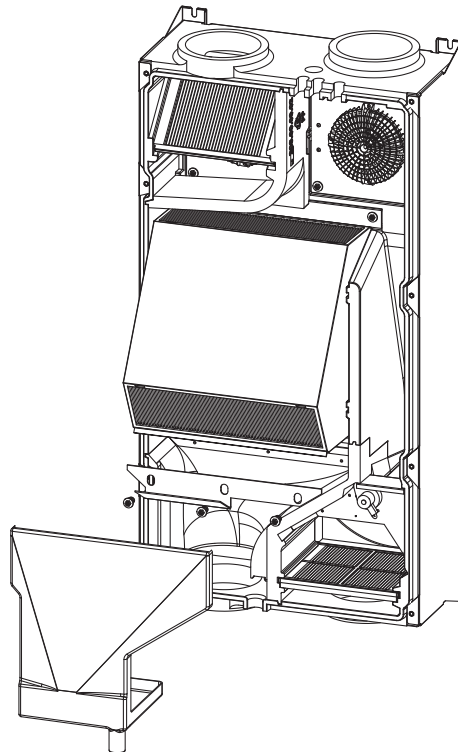

INSPECTION / CLEANING FANS

Once every four years

- disassemble the front panel by loosening 8 screws
- remove the filter
- remove the partition
- disconnect the CTL Fan connector, the temperature sensor connector on the fan module and the 230 V power supply Fan connector from the circuit board
- remove the 4 screws securing the fan to remove the fan cartridge from the unit
- Use a soft brush to clean the fans and sensors and a vacuum cleaner to remove the dust. Be careful not to damage the blades when cleaning and certainly do not remove the clips on the blades, these are for balancing the wheel.
- reassemble everything in reverse order

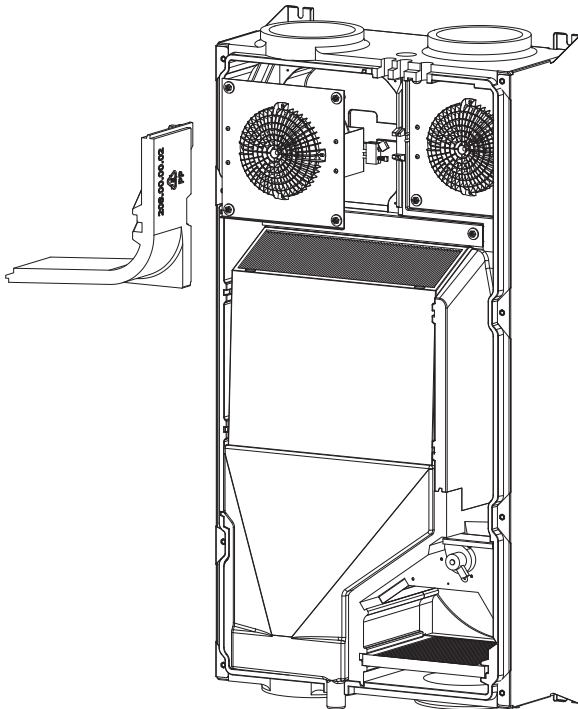

5 ELECTRICAL DIAGRAM

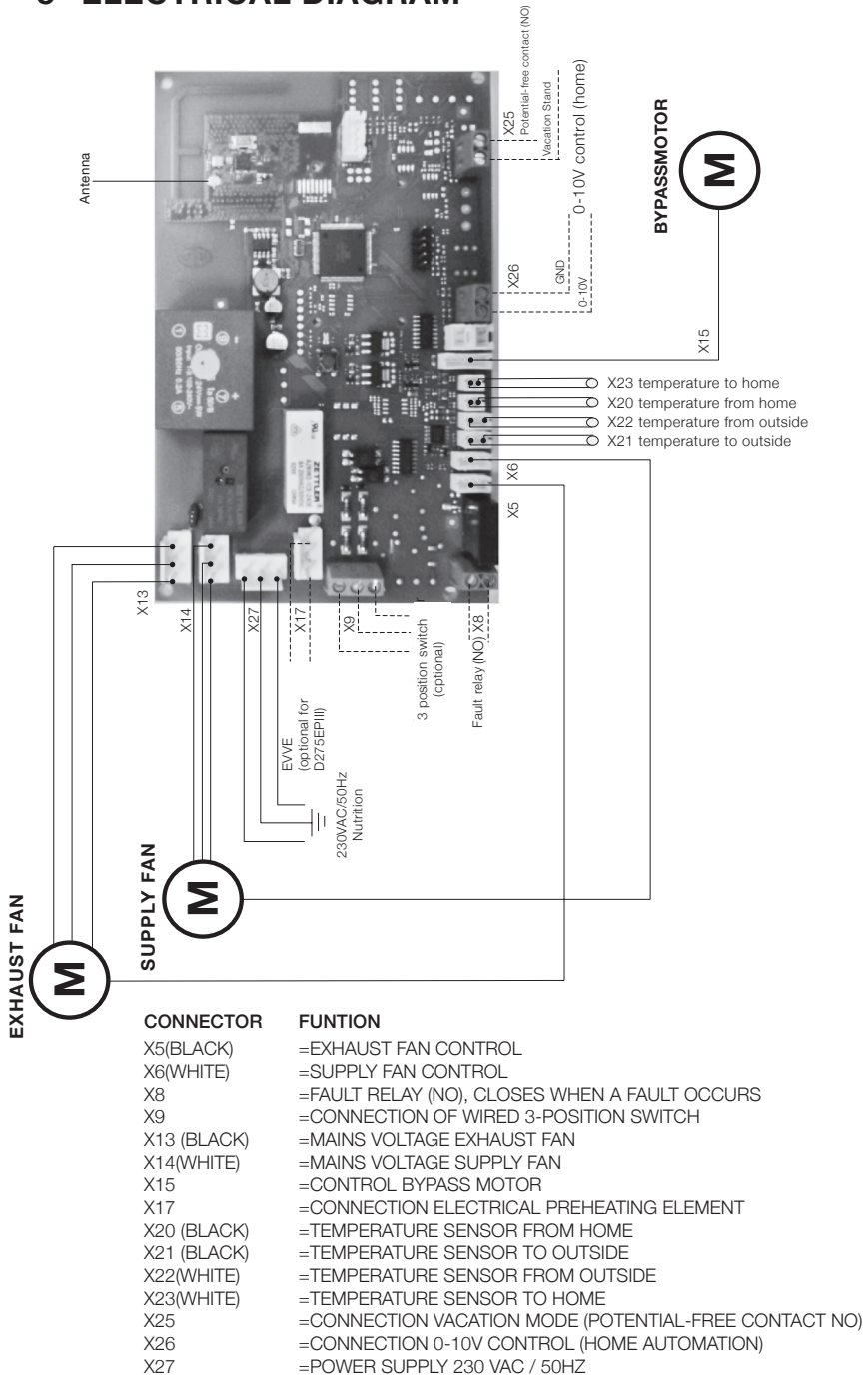

6 MALFUNCTION

WARNING

CAUSE

SOLUTION

Ventilation unit runs at a higher speed than when first put into service.	Filters dirty.	Cleaning filters (see page 6).
LED indication lights up "2 x orange" when operating the switch.	Filters dirty.	Replace the filters and reset the error signal (see page 6).
Ventilation unit goes to high speed - desired flow rate is not met.	Air flow blocked. Constant flow control allows automatic speed adjustment if obstructions restrict air flow.	<p>Check:</p> <ul style="list-style-type: none"> - whether all channels are connected correctly (see page 15). - whether no unwanted parts entered the ventilation unit (during the construction phase). - no sharp bends, crushed channels, etc. are present in the risers
Periodically there is only exhaust and no supply of air.	Automatic frost protection is active (unit defrost cycle).	This is the normal operation of the unit where periodically, the ventilation unit is heated with warm indoor air. If this is not desirable, you can balance ventilation up to outdoor temperatures of -15°C by using the EVVE (for EP version only, see pp. 14-15).
Odor nuisance near the unit. Bubbling noise near the unit.	Siphon is dry.	Fill the siphon with water.
Unwanted odors from fresh supply air.	Suction opening ventilation unit is too close to a discharge opening contaminated air (fume hood, chimney, discharge opening ventilation system ,).	During installation, always ensure that the fresh air intake opening is located sufficiently far from polluted air discharge openings. If this is not possible, or you cannot control the spread of unwanted odors, you can install an activated carbon filter in the fresh air supply duct.
Condensation water is coming out of the unit.	The air ducts are not connected properly.	For correct operation, the supply and drain sides must not be confused. Check that the connections match those on pages 14-15.
	The condensate drain is not connected properly.	Make sure the condensate drain is properly connected (see page 16).
	The unit does not hang at the indicated angle.	Hang with the predetermined helling (see manual page 9).

WARNING

The unit is switched off and when pressing the RF switch, the following LED indication is displayed on the board "RED - RED - ORANGE".

The mechanical mode switch has a different setting than the one at which the unit is running. I cannot switch the unit to this mode.

The LED on the RF switch lights "ORANGE" when the unit is operated.

The unit does not respond to the switch, the LED lights "RED" when the switch is operated.

Insufficient cooling in summer due to the by-pass operation.

CAUSE

The unit is turned off because the temperature of the air to the house is below 5°C.

The switch only responds to the wired position switch when the position is changed.

The battery life in the switch has been reached.

The switch is not connected to the ventilation unit.

SOLUTION

Reset the unit by unplugging the power cord and putting the unit back on power.
 Note that the cause is gone-taken:
 - Home insufficiently heated (minimum 16°C) for guaranteed correct operation.
 - Channels connected correctly (see page 15).
 - If the unit turns back off, contact your installer.

Always switch the position switch back to another position and then switch back to the desired position.

Replace the battery in the switch.

Connect the switch to the unit (see page 17).

Note that by-pass is not active cooling.
 To take full advantage of the by-pass, if the house is over-heated temperature > 23°C), turn the unit to a high setting in cool outside temperatures.

LED INDICATION CIRCUIT BOARD	FAULT CODE
Red orange	Problem with drain fan.
Red orange orange	Supply fan problem.
Red red orange	"Supply temperature too low" - stop.
Red red orange orange	Problem temperature sensor "of dwelling".
Red red orange orange orange	"Outward" temperature sensor problem.
Red red orange orange orange orange	Problem temperature sensor "from outside".
Red red orange orange orange orange orange	Problem temperature sensor "to house".
Red red red orange	Problem constant flow control supply.
Red red red orange orange	Problem constant flow control drain.
Green red	Filter dirty message

LED INDICATION RF SWITCH	FAULT CODE
Red red	Problem with the ventilation - unit.
Green	The requested action was correctly communicated.
Red	Problem with communication.
Green green	Successful pairing of the RF switch.
Orange	Battery life RF switch has been reached.
Orange orange (after operation)	Replace filter, reset filter notification, see p. 6
Orange orange	Successful disconnection of the RF switch.
Orange orange orange	Access to settings denied.

7 PARTS LIST

No.	Article number	Description
1	11VE50363	Filter set F7/G4 - 252x213mm (2) - D275(EP) III
	11VE50389	Filter set F7/F7 - 252x213mm (2) - D275(EP) III
2	11VE50402	Heat exchanger - D275(EP) III
3	11VE51101	Fan 85W190 - D275(EP) III
4	11VE51214	Circuit board D275(EP) III
5	11VE55150	Bypass module D275(EP) III
6	11VE51351	Antenna
7	11VE51405	NTC sensor (3-pole) 1180 mm - 2 pcs
8	11VE51402	NTC sensor (2-pole) 360 mm - 2 pcs
9	11VE50103	Filter cap D275(EP) III
10	11VE51236	EMC component D275(E) III
11	11VE57003	Condensate drain pan
12	11VE50131	Door panel D275

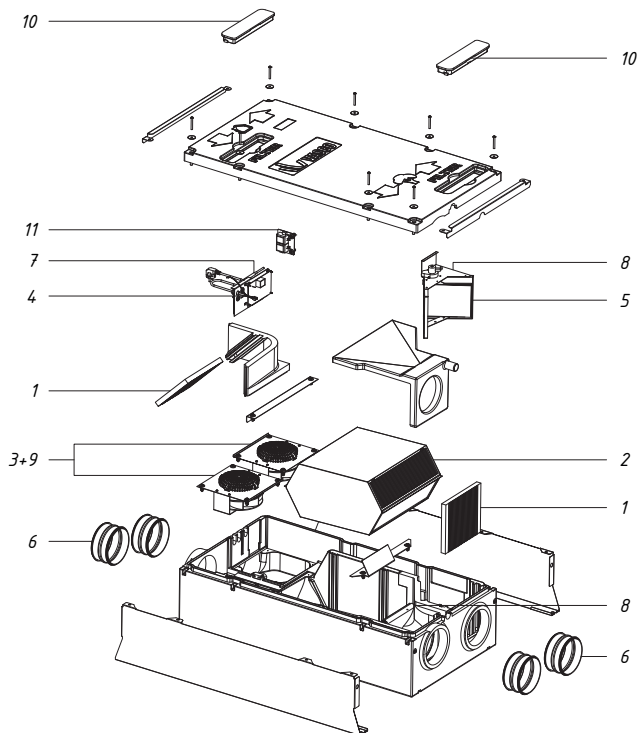

8 WARRANTY CONDITIONS

Vasco declares to provide warranty on the Vasco D275III for 2 years from date of purchase. The invoice date from the installation company is valid as proof of purchase date. If no invoice is available, the production date shall be considered the date of purchase. The warranty includes only Vasco providing a replacement fan and electronics board free of charge. No additional warranty period is provided on repairs.

The warranty does not cover:

- Disassembly and assembly costs.
- Defects that in our judgment are the result of improper handling, negligence or accident.
- Defects caused by treatment or repair by third parties without our consent.
- Defects resulting from non-regular and/or non-professional maintenance.
- Defects resulting from use in an unsuitable environment.

No warranty will be provided if the ventilation unit is used in these described conditions. For the return of defective parts the installer should contact Vasco.

The installer will then receive a warranty return number. The defective parts must be sent to Vasco stating this return number.

9 CONFORMITY DECLARATION



This declaration of conformity is issued under the sole responsibility of
Vasco Group nv,
Kruishoefstraat 50,
B-3650 Dilsen

The product described, Central heat recovery unit D275III.
Complies with the following Directives:

- 2014/53/EU (Radio Equipment Directive)
 - Art. 3.1.a
 - EN 60335-1:2012 + AC:2014 + A11:2014 + A13:2017 + A1:2019 + A2:2019 + A14:2019
 - EN 60335-2-65:2003 +A1:2008 + C1:2004 + A11:2012
 - EN 62233:2008 + AC:2008
 - Art 3.1.b
 - EN 61000-3-2:2014
 - EN 61000-3-3:2013
 - EN 55014-1:2017 + A11:2020
 - EN 55014-2:2015
 - EN 301 489-1 V1.9.2: 2011
 - EN 301 489-3 V2.1.1: 2019
 - Art. 3.2
 - EN 300 220-2 V3.1.1
- 2011/65/EU (RoHS)
 - EN IEC 63000:2018
- 2009/125/EU (ErP-Directive)
 - VO (EU)Nr. 1253/2014
 - VO (EU)Nr. 1254/2014

Laboratoria **DE NAYER** (NB nummer 2758) generated a certificate according to the conformity assessment module B in the EU-Type examination with number: **TGF-LDN 2022.09.001 – Ed.1**

The product is provided with a CE label.

11 September 2024

A handwritten signature in blue ink, appearing to read 'Peter Ketelslegers', enclosed within a blue oval scribble.

Peter Ketelslegers

Vasco Group nv, Kruishoefstraat 50, B-3650 Dilsen

**DECLARATION
OF PERFORMANCE**

VENTILATION SYSTEM D275III

		Vasco D275III			Vasco D275III		
		Cold	Average	Warm	Cold	Average	Warm
Specific energy consumption (SEC)	kWh/(m ² a)	-75,38	-35,78	-10,46	-76,63	-36,93	-11,56
SEC class		A+	A	E	A+	A	E
Residential Ventilation Unit (RVU) Non-residential Ventilation Unit (NRVU)	RVU/NRVU	RVU			RVU		
Declared typology ventilation unit		Bidirectional ventilation unit (BVU)			Bidirectional ventilation unit (BVU)		
Type of drive installed		Variable speed			Variable speed		
Type of heat recovery system		Recuperative heat exchanger			Recuperative heat exchanger		
Thermal efficiency of heat recovery	%	93,8%			93,8%		
Maximum flow rate	m ³ /h	275			275		
Electric power input	W	153			153		
Sound power level L _{WA}	dB(A)	52			52		
Reference flow rate	m ³ /s	0,0535			0,0535		
Reference pressure difference	Pa	50			50		
Specific power input (SPI)	W/m ³ /h	0,345			0,345		
Control typology		Manual Control (no DCV)			Clockcontrol (no DCV)		
Control factor		1			0,95		
Declared maximum internal and external leakage rates	Internal (%)	A1 (1,1%)			A1 (1,1%)		
	External (%)	A1 (2,4%)			A1 (2,4%)		
Mixing rate of non-ducted bidirectional ventilation units	%	-					
Position and description of visual filter warning for RVUs		The LED on the included RF switch that lights up orange twice (after operation) when the filters should be replaced. Periodically replacing the air filters is important for the optimal functioning of the ventilation unit. Not replacing the air filter has an impact on the yield and the energy efficiency of the device.					
Internet address for pre-/dis-assembly instructions		www.vasco.eu					
The airflow sensitivity to pressure variations (for non-ducted units only)	%	-					
The indoor/outdoor air tightness (for non-ducted units only)	Indoor: m ³ /h	-					
	Outdoor: m ³ /h	-					
Annual electricity consumption per 100m ² surface (AEC)	kWh electricity/a	1014	477	432	972	435	390
Annual saved primary heating energy per 100m ² groundsurface (AHS)	kWh primary energy/a	9200	4703	2127	9220	4713	2131

Vasco D275III + 1 sensor			Vasco D275III + 2 sensors				
Cold	Average	Warm	Cold	Average	Warm	Type of climate	
-78,96	-39,07	-13,60	-82,97	-42,71	-17,01	kWh/(m²a)	
A+	A	E	A+	A+	E		
RVU			RVU			RVU/NRVU	
Bidirectional ventilation unit (BVU)			Bidirectional ventilation unit (BVU)				
Variable speed			Variable speed				
Recuperative heat exchanger			Recuperative heat exchanger				
93,8%			93,8%			%	
275			275			m³/h	
153			153			W	
52			52			dB(A)	
0,0535			0,0535			m³/s	
50			50			Pa	
0,345			0,345			W/m³/h	
Central demand control			Local demand control				
0,85			0,65				
A1 (1,1%)			A1 (1,1%)			Internal (%)	
A1 (2,4%)			A1 (2,4%)			External (%)	
-						%	
<p>The LED on the included RF switch that lights up orange twice (after operation) when the filters should be replaced. Periodically replacing the air filters is important for the optimal functioning of the ventilation unit. Not replacing the air filter has an impact on the yield and the energy efficiency of the device.</p>							
www.vasco.eu							
-						%	
-						Indoor: m³/h	
-						Outdoor: m³/h	
894	357	312	765	228	183	kWh electricity/a	
9258	4733	2140	9335	4772	2158	kWh primary energy/a	

CALCULATION SHEET

AIR FLOW

Space	valve n°	input		output	
		design m³/h	maesured m³/h	design m³/h	maesured m³/h
living room					
living room					
office					
bedroom 1					
bedroom 2					
bedroom 3					
bedroom 4					
.....					
.....					
kitchen					
kitchen					
toilet					
washing place					
bath room					
.....					
.....					
.....					
TOTAL					



VASCO Group nv
Kruishoefstraat 50,
3650 Dilsen
België

vasco.eu

90.01.16.20.B