

VASCO[®]

VENTILATIONCONCEPTS



**INSTALLATIE- EN
GEBRUIKERSHANDLEIDING**
VENTILATIE-UNIT
D300 E / D400 / D400 EP / D500

SYSTEM D

INHOUDSTABEL

| | |
|---|----|
| 1. INLEIDING | 01 |
| 2. VEILIGHEID | 01 |
| 3. HANDLEIDING VOOR DE GEBRUIKER | 02 |
| • WERKING | 02 |
| • BEDIENING MET DE STANDENSCHAKELAAR | 03 |
| • ONDERHOUD | 04 |
| • STORING | 05 |
| 4. INSTALLATIEHANDLEIDING VOOR DE INSTALLATEUR | 05 |
| • INHOUD VERPAKKING | 05 |
| • MAATTEKENING | 06 |
| • INSTALLATIEVOORWAARDEN | 07 |
| • OMKEERBAARHEID | 07 |
| • VOLGORDE HANDELINGEN OMKEERBAARHEID | 08 |
| • MONTAGE | 09 |
| • ELEKTRISCH VOORVERWARMINGSELEMENT (OPTIONEEL D300 E / D400 EP) | 10 |
| • LUCHTKANAAL AANSLUITINGEN | 11 |
| • CONDENSAFVOER | 12 |
| • INBEDRIJFSTELLING EN INREGELING | 12 |
| 5. ONDERHOUD | 14 |
| 6. ELEKTRISCH SCHEMA | 16 |
| 7. STORING | 17 |
| 8. ONDERDELENLIJST | 18 |
| 9. GARANTIEVOORWAARDEN | 19 |

1 INLEIDING

De ventilatie-unit zorgt voor een gezond binnenklimaat door continue ventilatie. Hiervoor is steeds een minimum ventilatiedebiet noodzakelijk. Het toestel is daarom niet uitgerust met een aan/uit schakelaar. De bewoner dient er op toe te zien dat de stekker van het toestel steeds in het stopcontact steekt en dat het stopcontact onder spanning staat.

Het ventilatiesysteem D van Vasco Ventilation Concepts is een balansventilatiesysteem met warmteterugwinning waarmee men op een gecontroleerde wijze een comfortabel en gezond binnenklimaat garandeert.

2 VEILIGHEID

Enkel de professionele installateur is bevoegd om de ventilatie-unit te openen. De installateur dient bij elk van de werkzaamheden het daarvoor geschikte gereedschap te gebruiken.

ELEKTRONISCHE COMPONENTEN



De elektronische onderdelen van de ventilatie-unit kunnen onder elektrische spanning staan.

Contacteer bij een defect een professionele installateur en laat reparaties enkel uitvoeren door deskundig personeel.

VEILIGHEIDS- INSTRUCTIES

Dit apparaat is niet bedoeld voor gebruik door personen (inclusief kinderen) met verminderde lichamelijke, zintuiglijke of geestelijke vermogens, of gebrek aan ervaring en kennis, tenzij ze onder toezicht staan of instructies met betrekking tot gebruik van het apparaat door een persoon die verantwoordelijk is voor hun veiligheid. Kinderen moeten onder toezicht staan om ervoor te zorgen dat ze niet met het apparaat spelen.

Indien het netsnoer beschadigd is, moet het worden vervangen door de fabrikant, de dienst na verkoop of personen met vergelijkbare kwalificaties, om gevaar te voorkomen.

De gebruiker is verantwoordelijk voor een veilige verwijdering van de ventilatie-unit aan het eind van de levensduur, dit volgens de plaatselijk geldende wetten of verordeningen. U kan het toestel ook bij een inzamelpunt voor gebruikte elektrische toestellen inleveren.

ONDERHOUD

De ventilatie-unit dient periodiek te worden geïnspecteerd op vervuiling. Voor inspectie moet de ventilatie-unit uitgeschakeld worden door de stekker uit het stopcontact te halen. De ventilatie-unit bevat draaiende mechanische onderdelen. Als u de stekker uit het stopcontact haalt, blijven deze onderdelen nog enkele seconden draaien. Wacht daarom ca. 20 seconden na het uitschakelen van de ventilatie-unit zodat de componenten stil staan.



Let er op dat de stekker niet opnieuw door iemand anders kan worden teruggestoken in het stopcontact voordat u gereed bent met uw werkzaamheden. Steek de stekker pas in het stopcontact als de ventilatie-unit geïnstalleerd is en alle onderdelen gemonteerd zijn.

GARANTIE

Vasco is niet aansprakelijk voor schade veroorzaakt door het niet in acht nemen van de veiligheidsvoorschriften of door het niet opvolgen van de voorschriften in de gebruikershandleiding. De garantievoorwaarden vindt u op pagina 19 van deze handleiding.



3 HANDLEIDING VOOR DE GEBRUIKER

WERKING

Deze ventilatie-unit met warmteterugwinning is bedoeld om woningen te ventileren. Specifieke eigenschappen van deze ventilatie-unit zijn :

1. De **warmtewisselaar** met zeer hoog rendement zorgt voor een optimale warmte-overdracht van de warme vervuilde afvoerlucht naar de koelere verse buitenlucht. De twee luchtstromen komen niet in contact met mekaar. Anderzijds gaat in een warme periode de warmtewisselaar de warme buitenlucht afkoelen naar de koelere binnenlucht.
2. Tijdens de warme zomerperiode maakt de ventilatie-unit van de standaard voorziene **volledige bypass** gebruik om nachtkoeling toe te passen. Bij activatie van de bypass wordt 's nachts de koele lucht omgeleid buiten de warmtewisselaar. Hierdoor gebeurt er geen warmte-overdracht meer en wordt de koelere buitenlucht in de woning gevoerd. Nachtkoeling biedt tijdens de zomermaanden maximaal comfort met een minimaal energieverbruik en is niet vergelijkbaar met airconditioning. Het systeem regelt zich automatisch.
3. In de twee luchtstromen zijn **elektrostatisch geladen luchtfilters** voorzien die een dubbele functie hebben. De eerste functie is de filtering van de verse lucht, hierbij worden pollen, groffe en fijne stofdeeltjes tegengehouden. De tweede functie is de bescherming van de complete ventilatie-unit en verse luchtdistributiekanalen tegen vervuiling. De filters hebben tevens een anti-bacteriologische werking.
4. De **twee energiezuinige gelijkstroom ventilatoren** zorgen enerzijds voor de aanvoer van verse buitenlucht naar de woonkamer en slaapkamers en anderzijds voor de afvoer van vervuilde binnenlucht uit de keuken, de badkamer, het toilet(ten) en eventueel de berging.

De unieke Vasco regeling van de ventilatoren zorgt ervoor dat de ventilatie-unit beschikt over een **constante volumeregeling**. D.w.z. dat de ingestelde luchthoeveelheid automatisch wordt geregeld.

5. Een **automatische vorstbeveiliging** zorgt ervoor dat de ventilatie-unit vorstvrij kan functioneren zodat een goede ventilatie wordt gewaarborgd gedurende de winterperiode.



Het is niet toegestaan om een wasemkap met motor of een droogkast aan te sluiten op de ventilatie-unit.

BEDIENING MET DE STANDENSCHAKELAAR

De ventilatie-unit is standaard voorzien van een standenschakelaar.

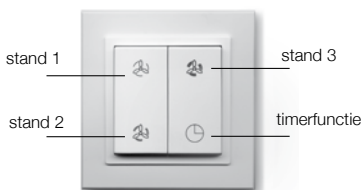

| Toets | Omschrijving |
|---|---|
|  1x drukken | toestel draait in stand 1 (laag) |
|  1x drukken | toestel draait in stand 2 (midden) |
|  1x drukken | toestel draait in stand 3 (hoog) |
|  1x drukken | toestel draait 30 minuten in stand 3** |
|  2x drukken | toestel draait 60 minuten in stand 3** |
|  3x drukken | toestel draait 90 minuten in stand 3** |
| | ** Na deze periode schakelt het toestel weer naar voorgaande stand Voortijdig beëindigen kan door op een stand te drukken. |

ONDERHOUD

REINIGEN FILTERS

Vasco adviseert de filters 3 maandelijks te reinigen.

1. Haal de stekker uit het stopcontact.
2. Trek de filterlade uit de ventilatie-unit.
3. Verwijder met behulp van een stofzuiger de grove stofdeeltjes, stofzuig enkel de bovenzijde van de filterlade.
4. Schuif de filterlade voorzichtig in het toestel en druk stevig aan.
5. Steek de stekker terug in het stopcontact.

FILTERMELDING

De ventilatie-unit is voorzien van een automatische filtermelding welke aangeeft wanneer de filters moeten worden vervangen. De gemiddelde levensduur bedraagt 12-18 maanden.

-))) Wanneer vervanging noodzakelijk is, klinkt tijdens het bedienen van de standenschakelaar een geluidssignaal.

VERVANGEN FILTERS

1. Haal de stekker uit het stopcontact
2. Trek de filterlade uit het toestel.
3. Verwijder de oude filters.
4. Plaats de nieuwe filters (voor de D400 EP hoort het vies aan de onderzijde).
5. Schuif de filterlade voorzichtig in het toestel en druk stevig aan.
6. Steek de stekker terug in het stopcontact.

Na 1 minuut hoor je een geluidssignaal, reset de filtermelding door de filterlade uit het toestel te trekken en voorzichtig er weer in te schuiven, druk stevig aan.

-))) Hierbij klinkt een geluidssignaal, deze geeft aan dat de filtermelding gereset wordt.

FILTERTYPES

Art. nr. 11VE50350

D300 E / D400: 23 x 23 cm groen

Art. nr. 11VE50351

D400 EP: 23 x 27,5 cm wit

Art. nr. 11VE50352

D500: 23 x 27,5 cm groen

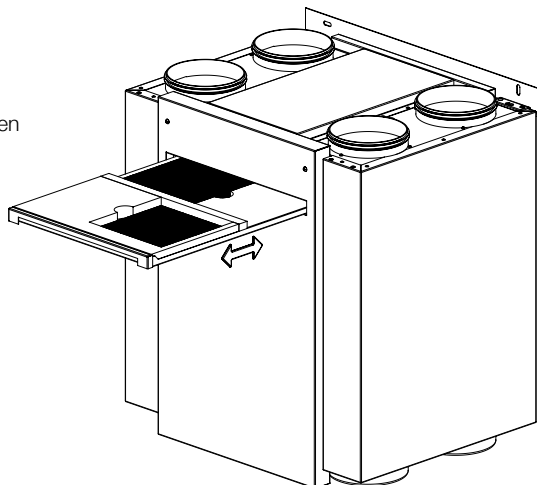



Het niet tijdig uitvoeren van de onderhoudswerkzaamheden zal uiteindelijk resulteren in het niet meer optimaal functioneren van het toestel. Nieuwe filters voor de ventilatie-unit zijn per set verkrijgbaar bij uw leverancier van het Vasco ventilatiesysteem en bij Vasco Ventilation Concepts (dealerslijst op www.vasco.eu).

STANDENSCHAKELAAR

De standenschakelaar vereist geen onderhoud. Deze is voorzien van een eigen batterijloze energievoorziening. De klik van het bedienen van de knoppen genereert de benodigde energie.

STORING

Zie p. 17

4 INSTALLATIEHANDLEIDING VOOR DE INSTALLATEUR

INHOUD VERPAKKING

De ventilatie-unit wordt geleverd op een pallet en is verpakt in een doos. Verwijder de verpakking en controleer de inhoud.

De inhoud bestaat uit:

- 1 ventilatie-unit
- 1 muurbeugel
- 1 draadloze standenschakelaar
- 1 handleiding

Het toestel dient met de nodige voorzichtigheid te worden getransporteerd en uitgepakt. Draag zorg voor een milieuvriendelijke wijze van afvoer van de verpakkingsmaterialen.

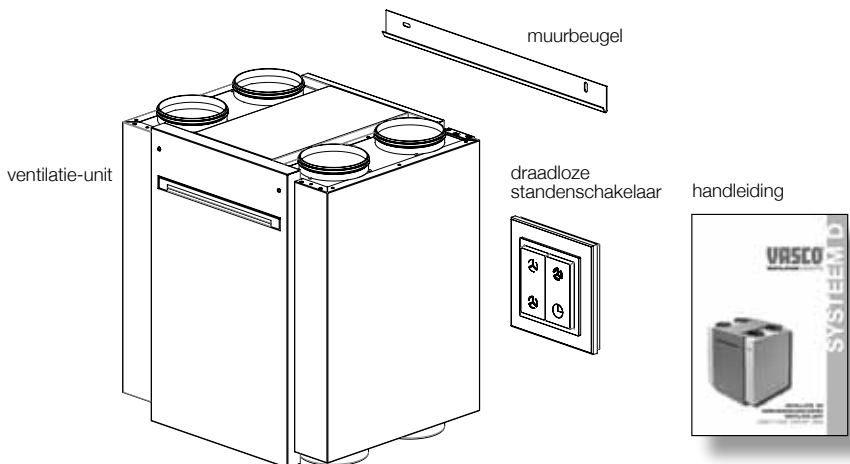

MAATTEKENING

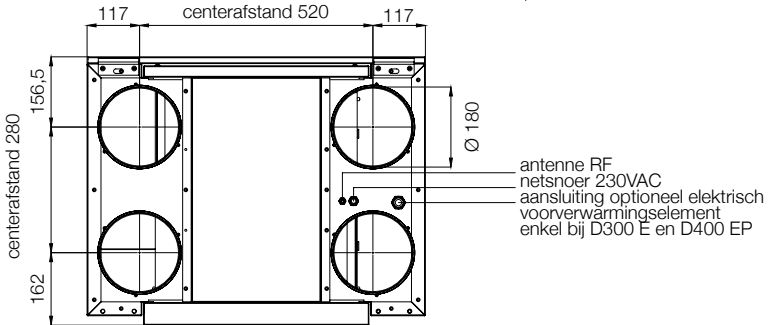
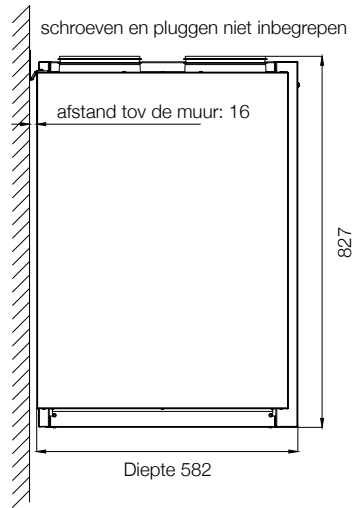
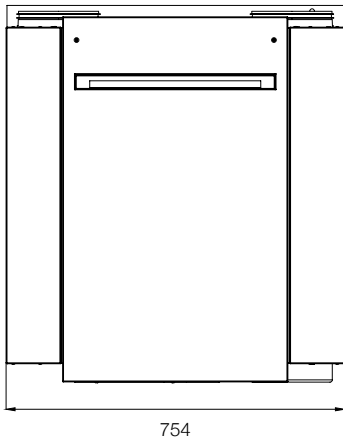
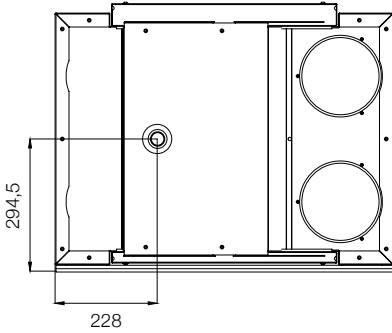

INSTALLATIE VOORWAARDEN

Om te bepalen of de installatie van de ventilatie-unit in een bepaalde ruimte mogelijk is, moet er rekening gehouden worden met de volgende aspecten:

- de ruimte moet vorstvrij zijn
- de installatie moet gebeuren volgens de algemene en plaatselijk geldende veiligheids- en installatievoorschriften van onder andere ventilatie, elektriciteit en riolering alsmede volgens de voorschriften in deze handleiding
- in de ruimte moeten volgende voorzieningen aanwezig zijn:
 - luchtkanaalaansluitingen
 - 230V±10%, enkelfasig, 50Hz stopcontact (1 extra stopcontact indien u bij de D400 EP voor het optioneel voorverwarmingselement hebt gekozen)
 - voorziening voor de condensafvoer
- er mag geen bouwstof in de ventilatie-unit of in het luchtkanalsysteem komen

OMKEERBAARHEID

De ventilatie-unit kan op een eenvoudige wijze gespiegeld worden zodat de woningaansluitingen zich aan de rechter- of linkerzijde kunnen bevinden.

STANDAARD CONFIGURATIE RECHTS

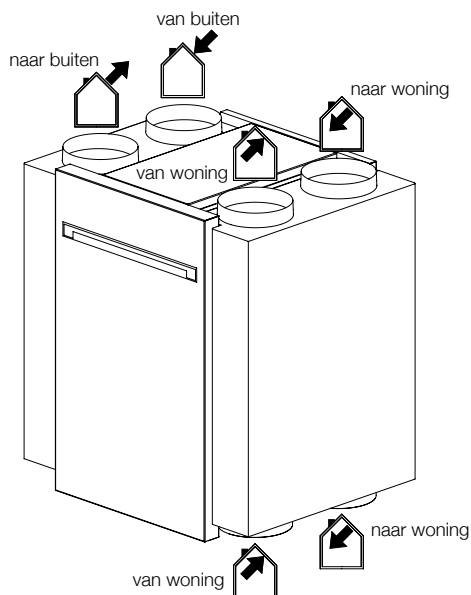

OMGEKEERDE CONFIGURATIE LINKS

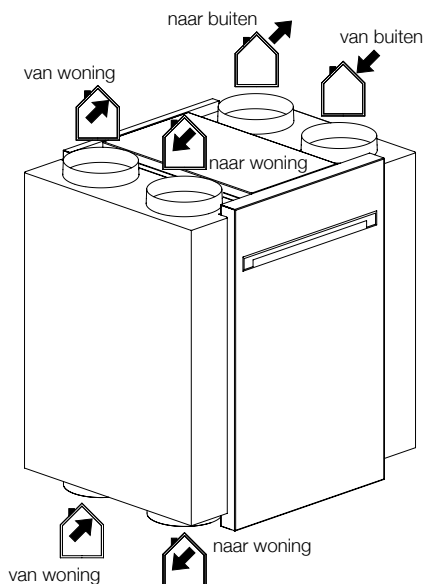

**VOLGORDE
HANDELINGEN
OMKEERBAARHEID**

1. trek de filterlade uit de ventilatie-unit

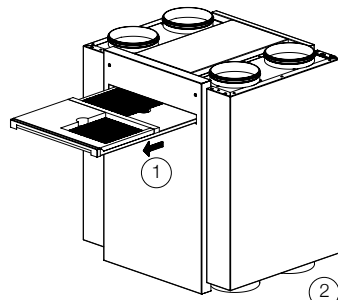

2. verwijder de bouten van de twee ophangbeugels
3. breng de twee ophangbeugels naar de andere zijde van de ventilatie-unit en monteer de twee ophangbeugels

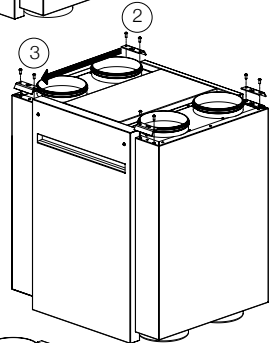

4. verwijder de bouten van het voorpaneel
 5. kantel het voorpaneel lichtjes naar voor
 6. hef het voorpaneel lichtjes op en neem het weg van de ventilatie-unit
- * herhaal punt 4, 5 en 6 voor het achterpaneel

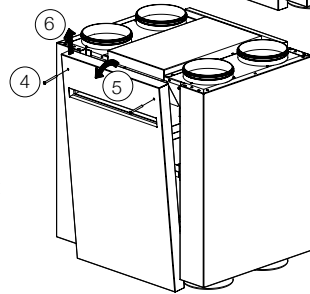

7. schuif het achterpaneel aan de onderzijde over de lip die zich onderaan de ventilatie-unit bevindt
 8. duw het achterpaneel tegen de ventilatie-unit aan
 9. schroef het achterpaneel vast met de twee bouten
- * herhaal punt 7, 8 en 9 voor het voorpaneel

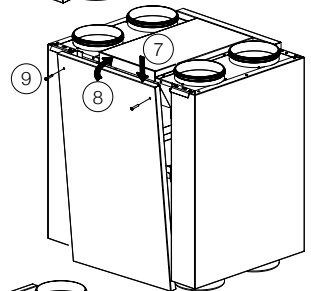

10. schuif de filterlade weer in de ventilatie-unit

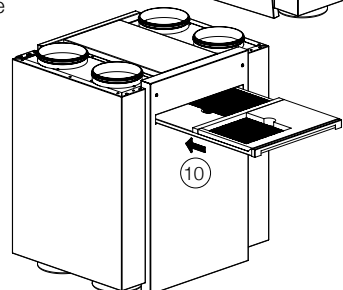

MONTAGE

De ventilatie-unit moet gemonteerd worden op een wand met voldoende stevigheid.

Pluggen en schroeven zijn niet meegeleverd. Gebruik de geschikte bevestigingsmaterialen in functie van de wandopbouw.

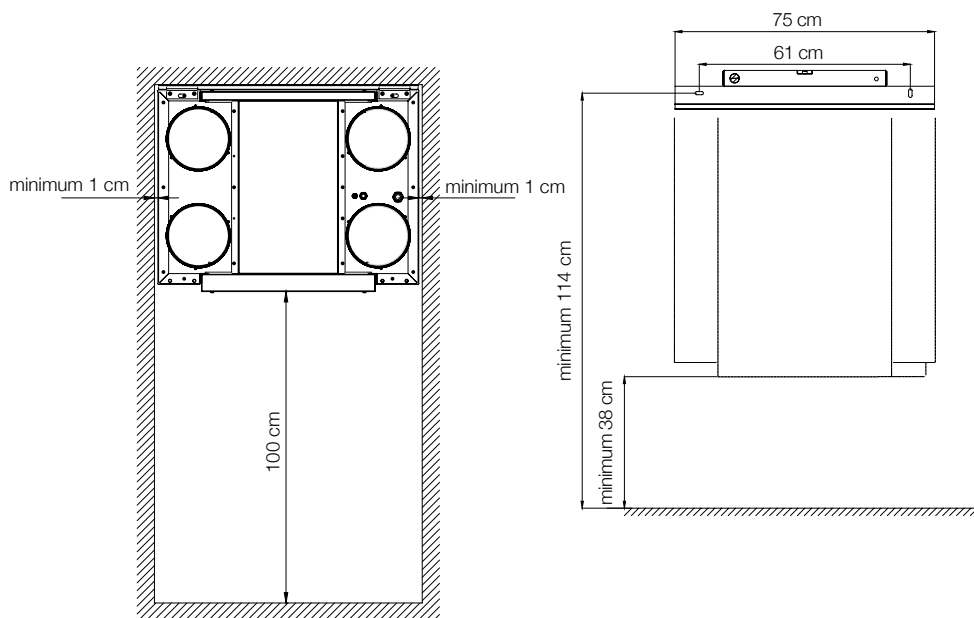

**ELEKTRISCH
VOORVERWARMINGS-
ELEMENT
D300 E / D400 EP**

Voor de toestellen D300 E/D400 EP is er optioneel een elektrisch voorverwarmingselement verkrijgbaar. Er zijn twee types:

Elektrisch voorverwarmingselement D300 E Artikelnummer 11VE44100 625W

Elektrisch voorverwarmingselement D400 EP Artikelnummer 11VE44110 1250W

**MONTAGE EN ELEKTRISCHE AANSLUITING
VAN HET VOORVERWARMINGSELEMENT**

Het elektrisch voorverwarmingselement wordt gemonteerd op de aansluiting "van buiten".

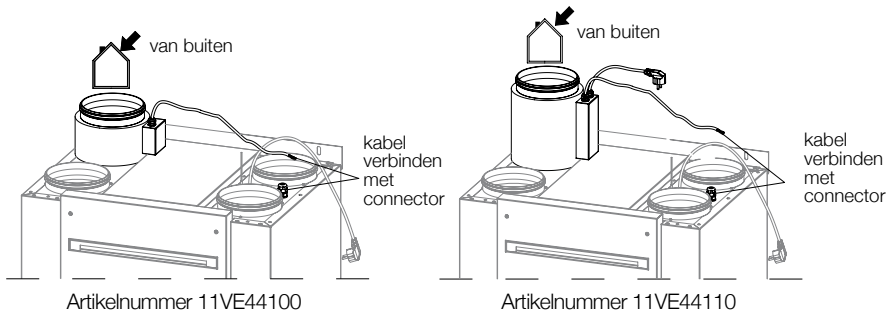

De kabel van het elektrisch voorverwarmingselement met de gestripte draden verbind je op deze manier met de zwarte connector op de ventilatie-unit:

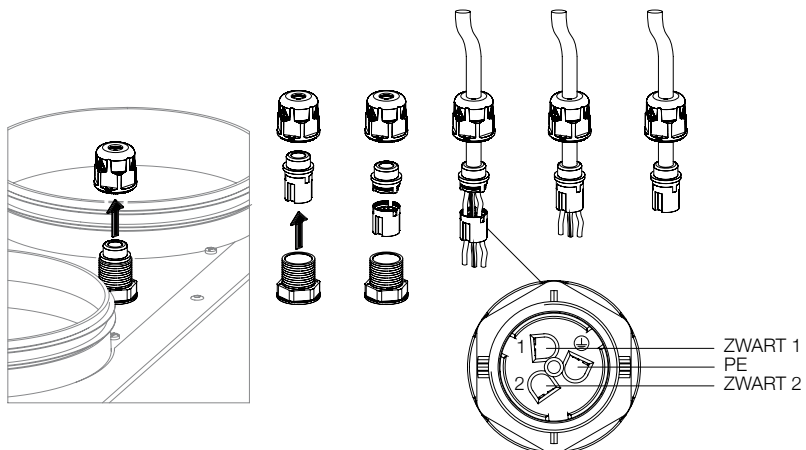

LUCHTKANAAL AANSLUITINGEN

Voor een geluidsarm ventilatiesysteem adviseert Vasco het gebruik van de onderdelen uit het gamma aangeboden voor Vasco Ventilation Concepts. Monteer de installatie met zo laag mogelijke luchtweerstand en vrij van lekkage. De hoofdlichtkanalen dienen een inwendige diameter van $\varnothing 180\text{mm}$ te hebben.

Aansluiting woningzijde

Vasco adviseert gebruik te maken van het Vasco Easyflow luchtkanalensysteem.

Aansluiting buitenzijde

De luchtkanalen van de buitenaansluiting dienen steeds geïsoleerd te zijn om condensvorming aan de buitenzijde van het luchtkanaal te voorkomen.

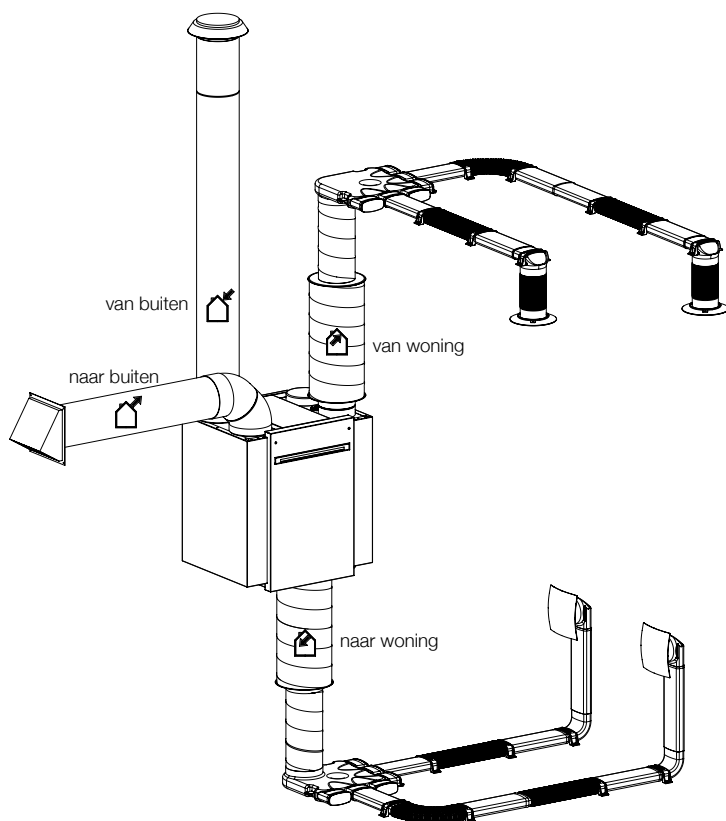

Bovenstaande tekening is een aansluitmogelijkheid, er zijn andere aansluitconfiguraties mogelijk.

CONDENSAFVOER

De ventilatie-unit dient vorstvrij aangesloten te worden op de binnenriolering. Als de condensafvoer met een slang op het sifon wordt aangesloten, is het belangrijk dat het uiteinde van de slang minimaal 60 mm onder het waterniveau uitmondt. Voor een vaste aansluiting adviseren wij een extra vulmogelijkheid nabij de sifon. De aansluiting aan het ventilatietoestel is $\text{Ø}32\text{mm}$.

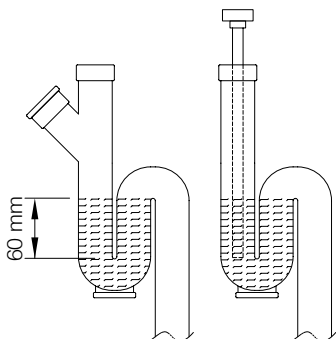

INBEDRIJFSTELLING EN INREGELING

Belangrijk: wij adviseren u de handelingen voor het instellen van de ventilatie-unit door middel van de standenschakelaar in de nabijheid van de ventilatie-unit uit te voeren. Dit om de geluidssignalen vanuit de ventilatie-unit beter waar te nemen. De standenschakelaar is af fabriek aangemeld bij de ventilatie-unit. Indien alle luchttechnische en elektrische aansluitingen uitgevoerd zijn mag de stekker in het stopcontact gestoken worden.



Na 1 minuut klinkt een geluidssignaal •)))

Na het geluidssignaal heeft u 10 minuten om de luchthoeveelheid in te stellen en om extra optionele standenschakelaars te koppelen.



Instellen van de luchthoeveelheid:

Druk gedurende 3 tot 4 sec. op de knop van stand 3 en laat los. De ventilatie-unit geeft een reeks van 3 geluidssignalen. Deze geven de ingestelde luchthoeveelheid aan. Af fabriek zijn dit 3x een "beep".

| Geluidssignaal | D300 E | D400 | D400 EP | D500 |
|-----------------------|-----------------------|-----------------------|-----------------------|-----------------------|
| 1x "beep" | 180 m ³ /h | 250 m ³ /h | 250 m ³ /h | 350 m ³ /h |
| 2x "beep" | 200 m ³ /h | 275 m ³ /h | 275 m ³ /h | 375 m ³ /h |
| 3x "beep" (standaard) | 220 m ³ /h | 300 m ³ /h | 300 m ³ /h | 400 m ³ /h |
| 4x "beep" | 240 m ³ /h | 325 m ³ /h | 325 m ³ /h | 425 m ³ /h |
| 5x "beep" | 260 m ³ /h | 350 m ³ /h | 350 m ³ /h | 450 m ³ /h |
| 6x "beep" | 280 m ³ /h | 375 m ³ /h | 375 m ³ /h | 475 m ³ /h |
| 7x "beep" | 300 m ³ /h | 400 m ³ /h | 400 m ³ /h | 500 m ³ /h |



Verlagen van de luchthoeveelheid:

Druk 1x op de knop van stand 1. Het geluidssignaal zal gewijzigd worden conform de tabel. Door herhaaldelijk, met tussenpozen van 1 sec. op de knop van stand 1 te drukken, zal de luchthoeveelheid verder worden verlaagd.



Verhogen van de luchthoeveelheid:

Druk 1x op de knop van stand 2. Het geluidssignaal zal gewijzigd worden conform de tabel. Door herhaaldelijk, met tussenpozen van 1 sec. op de knop van stand 2 te drukken, zal de luchthoeveelheid verder worden verhoogd.



Druk gedurende 3 tot 4 sec. op de knop van stand 3 om de wijziging te bevestigen.

Aan- en afmelden extra optionele standenschakelaars:



Aanmelden:

Neem de stekker uit het stopcontact en plaats deze weer terug. Na het horen van het geluidssignaal zal de ventilatie-unit gedurende 10 minuten nieuwe zenders zoeken. Druk gedurende 3 tot 4 sec. gelijktijdig op de knop van stand 2 en timer.



De ventilatie-unit geeft een geluidssignaal als de aanmelding is gelukt (enkel indien de schakelaar nog niet aangemeld was).



Afmelden:

Druk gedurende 3 tot 4 sec. gelijktijdig op de knop van stand 1 en 3. In geval van meerdere aangemelde standenschakelaars, zijn hierdoor alle aangemelde standenschakelaars afgemeld.



De ventilatie-unit geeft een geluidssignaal als de afmelding is gelukt.

Bediening standenschakelaar zie p. 03

Bereik standenschakelaar

De reikwijdte tussen de standenschakelaar en de ventilatie-unit is afhankelijk van de onderlinge afstand en het aantal muren en vloeren. Verhoging van deze reikwijdte kan middels toepassing van een als extra accessoire verkrijgbare repeater (Art. Nr. 11VE54100).

Montage standenschakelaar

TIP: monteer de schakelaar in de badkamer of in de keuken.

5 ONDERHOUD

De gebruiker dient er op toe te zien dat de complete installatie periodiek onderhouden wordt door de installateur.



Neem de stekker uit het stopcontact voordat u aanvangt met de onderhoudswerkzaamheden.

INSPECTIE / REINIGING WARMTEWISSELAAR

1x per vier jaar

- demonteer het voorpaneel
- trek aan de band met de tekst "pull here, do not remove" van de warmtewisselaar, verwijder deze band nooit!
- reinig indien nodig, de warmtewisselaar, door de vier vlakken zuiver te maken met een vochtige doek
- gebruik geen agressieve of oplossende schoonmaakmiddelen
- controleer voor het terugschuiven van de warmtewisselaar het bakje van de condensafvoer
- schuif de wisselaar voorzichtig terug in het toestel zonder de afdichtstrips te beschadigen

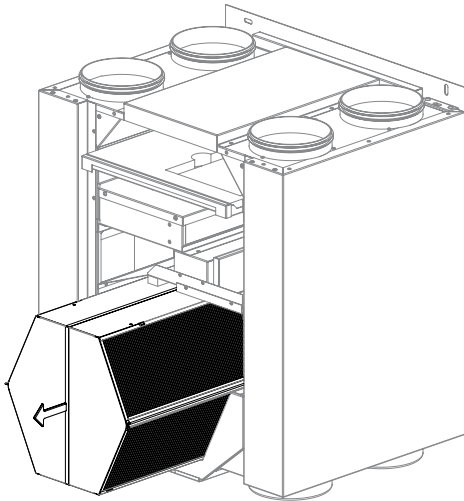

INSPECTIE / REINIGING VENTILATOREN

1x per vier jaar

- verwijder de filterlade uit het toestel
- demonteer het voorpaneel
- verwijder de volgende connectoren
(zie elektrisch schema printplaat op pagina 16):
 - voeding 230v en de aarding van de ventilatoromkasting (K)
 - antenne (F)
 - bypass (G)
 - twee temperatuurvoelers (B,I)
 - aarding ventilatoromkasting
 - optioneel elektrisch voorverwarmingselement
- **(enkel bij D300 E en D400 EP)** (E)
- kantel de ventilatoromkasting twee centimeter omhoog
- trek de ventilatoromkasting uit het toestel
- om het deksel van de motormodule te kunnen openen, dien je eerst de printplaat volledig los te koppelen van alle connectoren en voorzichtig er af te nemen
- gebruik een zachte borstel om de ventilatoren en sensoren schoon te maken en een stofzuiger om het stof te verwijderen
- let op, beschadig bij het reinigen de schoepen niet en verwijder zeker niet de clipjes op de schoepen, deze dienen voor het uitbalanceren van het wiel
- monteer alles terug in omgekeerde volgorde en controleer voor de ventilatoromkasting terug in het toestel te schuiven, of alle dichtingen nog goed zitten

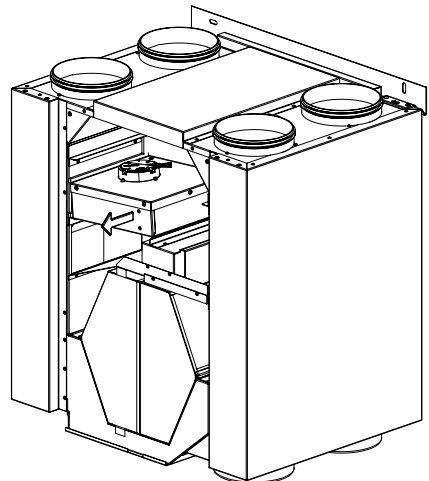
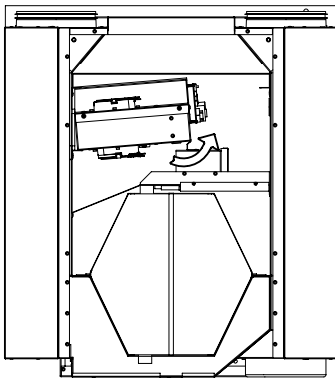

6 ELEKTRISCH SCHEMA

- A = VAN BUITEN (°C)
- B = NAAR WONING (°C)
- C = TOEVOERVENTILATOR (CTL)
- D = TOEVOERVENTILATOR
- E = ELEKTRISCH VOORVERWARMINGSELEMENT
- F = ANTENNE
- G = BYPASS
- H = NAAR BUITEN (°C)
- I = VAN WONING (°C)
- J = AFVOERVENTILATOR (CTL)
- K = 230V-AC
- L = AFVOERVENTILATOR
- M = ZEKERING 3,15A-250V

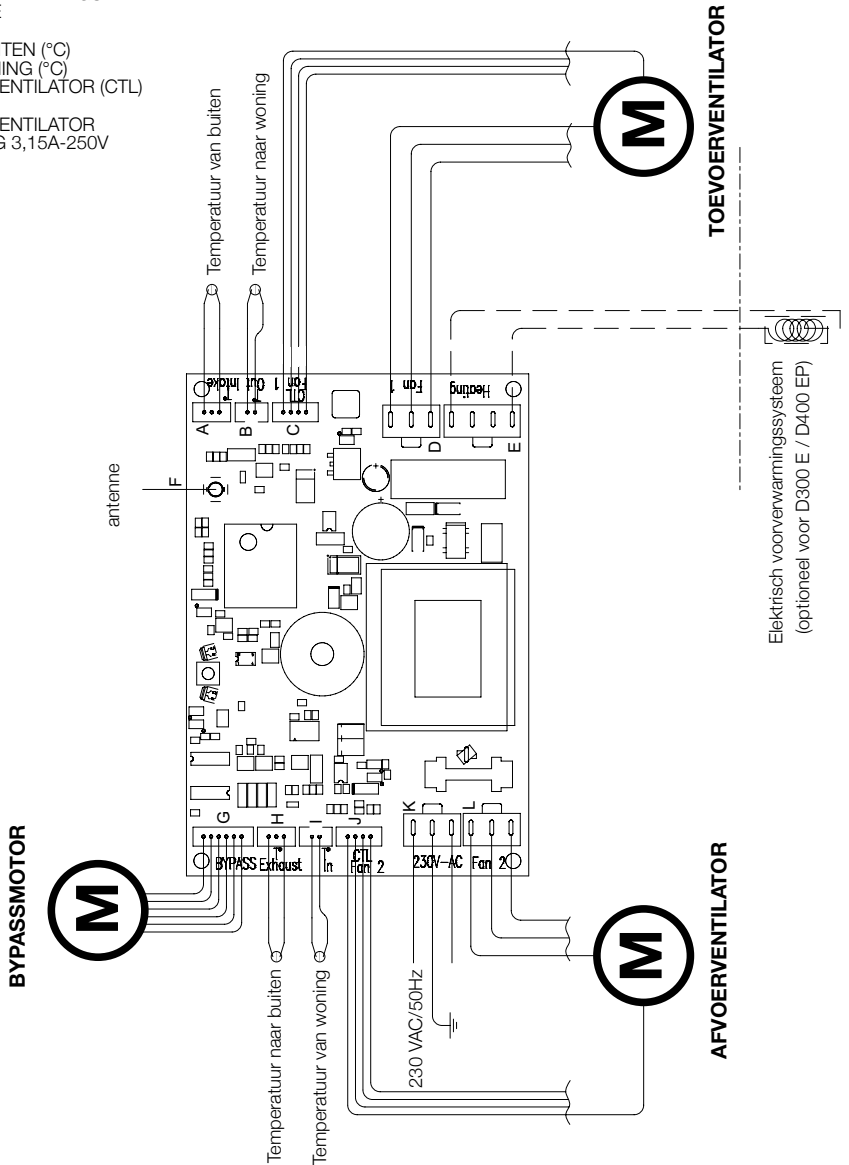

7 STORING

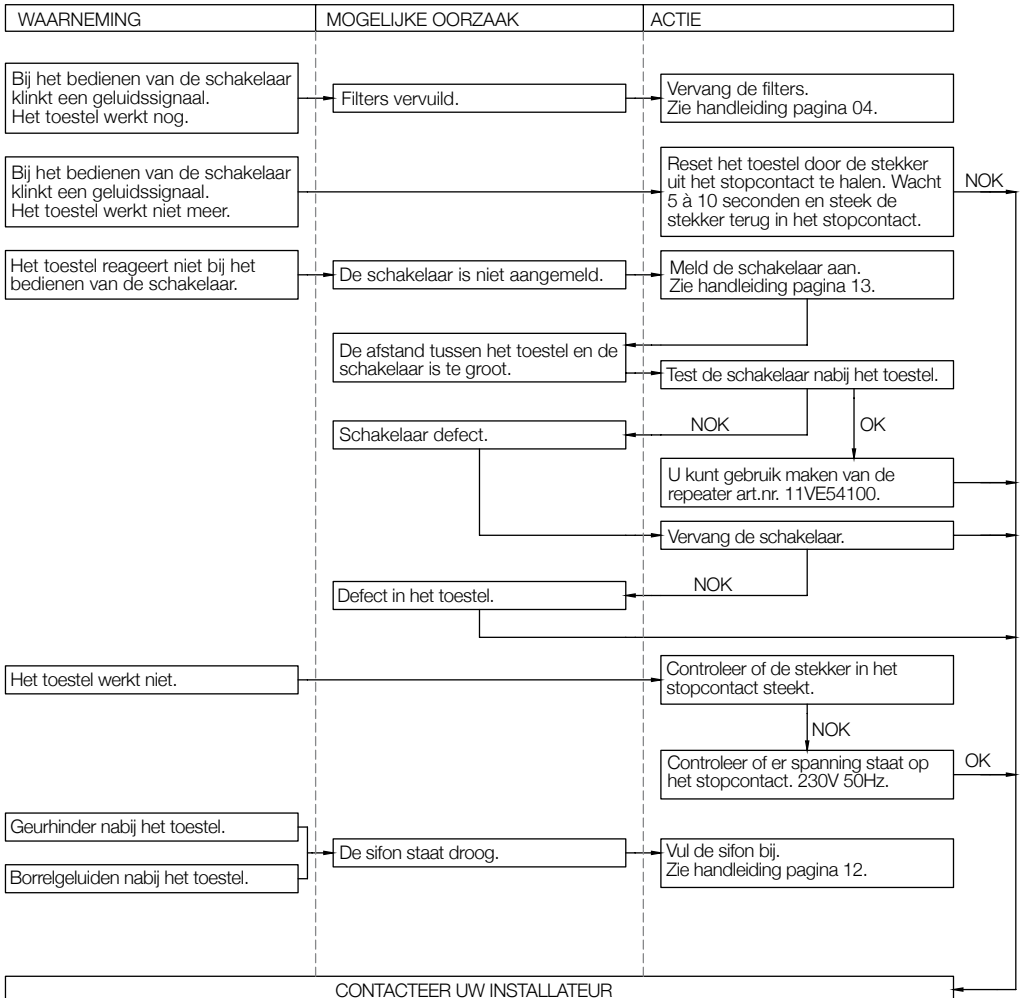

8 ONDERDELENLIJST

| Nr. | Artikelnummer | Omschrijving |
|-----|---------------|---|
| 1 | 11VE 50100 | Voorpaneel |
| 2 | 11VE 50150 | Achterpaneel |
| 3 | 11VE 50200 | Montagebeugels (2) |
| 4 | 11VE 50250 | Ophangbeugel |
| 5 | 11VE 50300 | Filterlade - filter groen 230 - D300 E/D400 |
| | 11VE 50301 | Filterlade - filter wit 275 - D400 EP |
| | 11VE 50302 | Filterlade - filter groen 275 - D500 |
| 6 | 11VE 50350 | Filterset groen 230x230mm (2) -D300 E/D400 |
| | 11VE 50351 | Filterset wit 275x230mm (2) - D400 EP |
| | 11VE 50352 | Filterset groen 275x230mm (2) -D500 |
| 7 | 11VE 50400 | Warmtewisselaar - D300 E/D400/D500 |
| | 11VE 50401 | Warmtewisselaar met alu gaas - D400 EP |
| 8 | 11VE 51100 | Ventilator 104W175 - D400/D400 EP |
| | 11VE 51101 | Ventilator 85W190 - D300 |
| | 11VE 51102 | Ventilator 170W190- D500 |
| 9 | 11VE 51200 | Printplaat D400 |
| | 11VE 51203 | Printplaat D300 |
| | 11VE 51204 | Printplaat D500 |
| 10 | 11VE 51250 | Stappenmotor + trillingsdemper |
| 11 | 11VE 51300 | Kabel stappenmotor |
| 12 | 11VE 51350 | Coaxkabel |
| 13 | 11VE 51400 | NTC sensor |
| 14 | 11VE 52100 | Afdekkap D180 |

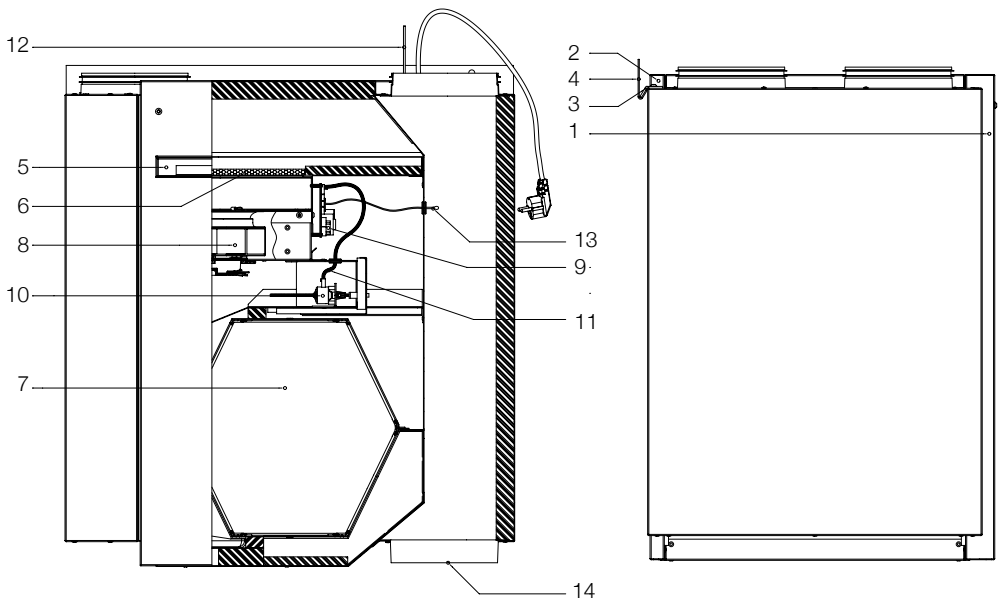

9 GARANTIEVOORWAARDEN

VASCO verklaart gedurende 2 jaar na aankoopdatum, garantie te verlenen op de VASCO D300 E / D400 / D400 EP / D500. De factuurdatum van het installatiebedrijf geldt als bewijs van aankoopdatum. Indien er geen factuur voorhanden is geldt de productiedatum als aankoopdatum. De garantie omvat enkel het door VASCO gratis leveren van een vervangende ventilator en elektronicaprint. Er is geen extra garantieperiode voorzien op herstellingen. De garantie heeft géén betrekking op:

- Demontage- en montagekosten
- Gebreken die naar ons oordeel het gevolg zijn van onjuiste behandeling, onachtzaamheid of ongeluk
- Gebreken die ontstaan zijn door behandeling of herstel door derden zonder onze toestemming
- Gebreken die het gevolg zijn van niet-regelmatig en/of niet-vakkundig onderhoud
- Gebreken die het gevolg zijn van gebruik in een niet geschikte omgeving

Er zal geen garantie verleend worden indien de ventilatie-unit wordt gebruikt in deze omschreven condities. Voor de retourzending van de defecte onderdelen moet de installateur contact opnemen met VASCO. De installateur ontvangt dan een garantieretournummer. De defecte onderdelen moeten onder vermelding van dit retournummer worden verzonden naar VASCO.

Kruishoefstraat 50
B-3650 Dilsen
T. +32 (0)89 79 04 11
F. +32 (0)89 79 05 00
info@vasco.be
www.vasco.eu

FABRIKANTENVERKLARING

EU verklaring van overeenstemming (laagspanningsrichtlijn 2006/95/EC).
Deze ventilatie-unit, type D300 E / D400 / D400 EP / D500, is geproduceerd door VASCO, Kruishoefstraat 50, B-3650 Dilsen, België, en is voorzien van het CE-label. Daarmee verklaren wij geheel onder eigen verantwoordelijkheid dat het toestel VASCO D300 E / D400 / D400 EP / D500 waarop deze verklaring betrekking heeft, voldoet aan de laagspanningsrichtlijn 2006/95/EC, de EMC richtlijn 2004/108/EC, de R&TTE richtlijn 1999/5/EC en de ROHS richtlijn.

The Heating Company bvba
Dilsen, België, oktober 2012.

VASCO[®]
VENTILATIONCONCEPTS

**BEREKENINGSBLAD
VENTILATIE**

LUCHTDEBIET

| lokaal | ventiel n° | toevoer | | afvoer | |
|---------------|------------|-----------------|-----------------|-----------------|-----------------|
| | | ontwerp m³/h | gemeten m³/h | ontwerp m³/h | gemeten m³/h |
| woonkamer | | | | | |
| woonkamer | | | | | |
| bureel | | | | | |
| slaapkamer 1 | | | | | |
| slaapkamer 2 | | | | | |
| slaapkamer 3 | | | | | |
| slaapkamer 4 | | | | | |
| | | | | | |
| | | | | | |
| keuken | | | | | |
| keuken | | | | | |
| wc | | | | | |
| wasplaats | | | | | |
| badkamer | | | | | |
| | | | | | |
| | | | | | |
| | | | | | |
| TOTAAL | | | | | |

VASCO[®]
VENTILATIONCONCEPTS

Kruishoefstraat 50
B-3650 Dilsen
T. +32 (0)89 79 04 11
F. +32 (0)89 79 05 00
marketing@vasco.be
www.vasco.eu

04/2014