

**MANUEL D'INSTALLATION ET
D'UTILISATION DE
L'UNITÉ DE VENTILATION
D275(EP) II**

SYSTEME D

TABLE DES MATIÈRES

1. INTRODUCTION	01
2. SÉCURITÉ	01
3. MANUEL DE L'UTILISATEUR	02
• FONCTIONNEMENT	02
• DISPOSITIFS DE COMMANDE	03
• ENTRETIEN	06
- NETTOYAGE DES FILTRES	
- TÉMOIN DE FILTRE	
- REMPLACEMENT DES FILTRES/PILES	
4. MANUEL D'INSTALLATION POUR L'INSTALLATEUR	07
• CONTENU DE L'EMBALLAGE	07
• DESSIN COTÉ	08
• CONDITIONS D'INSTALLATION	09
• MONTAGE	09
• ÉLÉMENT DE PRÉCHAUFFAGE ÉLECTRIQUE (EN OPTION D275EP II)	14
• BRANCHEMENTS DU CONDUIT D'AIR	15
• ÉVACUATION DU CONDENSAT	16
• MISE EN SERVICE ET RÉGLAGE	16
- réglage du débit d'air	
- connexion et déconnexion de sélecteurs optionnels	
- commande du sélecteur	
- portée du sélecteur	
- montage du sélecteur	
• ENTRETIEN	19
- Inspection/nettoyage de l'échangeur de chaleur	
- Inspection/nettoyage des ventilateurs	
5. SCHÉMA ÉLECTRIQUE	21
6. PANNES	22
7. NOMENCLATURE	24
8. CONDITIONS DE GARANTIE	25
FEUILLE DE CALCUL VENTILATION	26
PAGE DU PRODUIT	27

1 INTRODUCTION

L'unité de ventilation permet de créer un climat intérieur sain grâce à une ventilation continue. Pour cela, un débit de ventilation minimum est toujours nécessaire. C'est la raison pour laquelle l'appareil n'est pas équipé d'un interrupteur marche/arrêt. L'utilisateur doit veiller à ce que la fiche de l'appareil soit toujours dans la prise de courant et que cette dernière soit sous tension. Le système D de Vasco est un système de ventilation équilibré avec récupération de chaleur qui crée de façon maîtrisée un climat intérieur confortable et sain.

2 SÉCURITÉ

Seul un installateur professionnel est compétent pour ouvrir l'unité de ventilation. L'installateur doit utiliser les outils adéquats pour chaque opération prévue.

COMPOSANTS ÉLECTRONIQUES



Les composants électriques de l'unité de ventilation peuvent être sous tension. En cas de panne, prenez contact avec un installateur professionnel et ne confiez les réparations qu'à du personnel dûment formé.

CONSIGNES DE SÉCURITÉ

Cet appareil n'est pas conçu pour être utilisé par des personnes (y compris des enfants) souffrant d'un handicap physique, sensoriel ou mental, ou ayant un manque d'expérience et de connaissances, sauf si elles sont placées sous la supervision et instruites par une personne responsable de leur sécurité pour utiliser l'appareil. Assurez-vous toujours que les enfants ne peuvent pas jouer avec l'appareil.

Si le cordon d'alimentation est endommagé, il doit être remplacé par le constructeur, le service après-vente ou des personnes disposant de qualifications comparables afin d'éviter tout danger.

L'utilisateur est responsable de la sûreté de la mise au rebut de l'unité de ventilation à la fin de sa durée de vie, conformément aux lois ou ordonnances locales en vigueur. Vous pouvez également amener l'appareil à un point de collecte d'appareils électriques usagés.

ENTRETIEN

La propreté de l'unité de ventilation doit être vérifiée périodiquement. Avant l'inspection, l'unité de ventilation doit être mise hors tension en retirant la fiche de la prise de courant. L'unité de ventilation contient des pièces mécaniques en rotation. Lorsque vous retirez la fiche de la prise de courant, ces pièces continuent à tourner pendant quelques secondes. Pour cette raison, attendez environ 20 secondes après la mise hors tension de l'unité de ventilation, pour laisser le temps aux éléments de s'immobiliser.



Assurez-vous que la fiche ne puisse pas être remise dans la prise de courant par quelqu'un d'autre tant que vous n'avez pas fini de travailler sur l'unité. N'introduisez la fiche dans la prise que lorsque l'unité de ventilation a été installée et que tous ses éléments ont été remontés.

GARANTIE

Vasco décline toute responsabilité pour les dégâts provoqués par le non-respect des consignes de sécurité ou par le non-respect des consignes fournies dans le manuel de l'utilisateur. Les conditions de garantie figurent à la page 25 de ce manuel.



3 MANUEL DE L'UTILISATEUR

FONCTIONNEMENT

L'unité de ventilation avec récupération de chaleur a été conçue pour aérer des habitations. Les caractéristiques spécifiques de cette unité de ventilation sont :

1. L'**échangeur de chaleur** à très haut rendement assure une transmission optimale de la chaleur, de l'air vicié vers l'air extérieur frais plus froid. Les deux flux d'air ne sont pas en contact l'un avec l'autre. Inversement, en période de chaleur, l'échangeur de chaleur refroidit l'air extérieur chaud avec l'air intérieur plus frais.
2. Pendant l'été, l'unité de ventilation recourt au **by-pass complet** prévu de série pour le refroidissement nocturne. Lorsque le by-pass est activé, l'air frais ne passe pas dans l'échangeur de chaleur la nuit. La chaleur n'est donc pas transmise et l'air extérieur plus frais est introduit dans le logement. Le refroidissement nocturne offre un confort maximum pour une consommation d'énergie minimum. Cette solution ne peut pas être comparée à une climatisation. Le système se règle automatiquement.
3. Dans les deux flux d'air, des **filtres à air à double fonction chargés électrostatiquement** sont prévus. La première fonction consiste à filtrer l'air frais, c'est-à-dire à arrêter le pollen, les poussières grossières et les particules. La deuxième fonction consiste à prévenir l'encrassement de l'unité de ventilation complète et des canaux de distribution d'air. Les filtres ont également une fonction antibactériologique.
4. Les **deux ventilateurs à courant continu économiques** assurent l'amenée d'air extérieur frais vers le living et les chambres à coucher d'une part, et l'évacuation de l'air intérieur vicié de la cuisine, de la salle de bains, des toilettes et éventuellement du débarras de l'autre.

Le réglage des ventilateurs, unique à Vasco, permet à l'unité de ventilation de disposer d'un **réglage volumétrique constant**.

Cela signifie que la quantité d'air paramétrée est automatiquement réglée.

5. Une **protection automatique contre le gel** permet également à l'unité de ventilation de fonctionner sans geler, ce qui garantit une bonne ventilation pendant la période hivernale.
6. L'unité de ventilation peut être commandée de différentes manières :
 - Avec des sélecteurs **sans fil ou mécaniques à 3 positions** ;
 - **À la demande** à l'aide de capteurs dans les sélecteurs RF ;
 - Par réglage en continu par une **commande 1 à 10 volts** permettant d'assurer la régulation de l'unité de ventilation à l'aide d'un système de domotique ou de tout autre système de gestion de bâtiment.



Il est interdit de raccorder une hotte aspirante motorisée ou un sèche-linge sur le système de ventilation.

Sélecteur RF





L'unité de ventilation ne peut être actionnée que par un sélecteur accouplé.

Vous trouverez plus d'instructions sur le couplage du sélecteur en page 17.

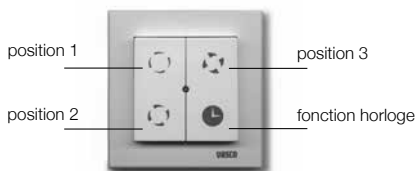
L'unité de ventilation est équipée de série d'un sélecteur RF à LED.

DISPOSITIFS DE COMMANDE



Touche	Description
 Appuyez 1x	L'appareil tourne en position 1 (basse) Vasco recommande d'utiliser cette position en cas d'absence.
 Appuyez 1x	L'appareil tourne en position 2 (moyenne) Il s'agit de la position standard durant la présence.
 Appuyez 1x	L'appareil tourne en position 3 (haute) Il s'agit de la position recommandée pendant la douche et le bain. Elle peut également être utilisée en cas de besoin de ventilation accru (visiteurs, fête de famille...).
 Appuyez 1x	L'appareil tourne 30 minutes en position 3 Après ce délai, l'appareil revient à sa position précédente. Pour interrompre prématurément, appuyez sur une position.
 Appuyez 3 s.	L'appareil tourne en position automatique Si vous combinez l'unité de ventilation avec un sélecteur RF à capteur de CO ₂ , un sélecteur RF à capteur de HR ou un système de domotique (sélecteur 0 à 10V), l'unité de ventilation se met en position automatique.

Le centre du sélecteur accueille une LED qui s'allume 1x en vert lorsque la position demandée est communiquée correctement.

SÉLECTEUR RF CO₂

L'unité de ventilation peut être étendue avec un sélecteur RF à capteur de CO₂ vous permettant de choisir entre un débit fixe et un débit suivant vos besoins. Une pression répétée sur la zone de commande inférieure vous permet de faire défiler les différentes positions. La LED dans le coin supérieur droit indique la position.







Symbole	Description
	L'appareil tourne en position 1 (basse) Vasco recommande d'utiliser cette position en cas d'absence.
	L'appareil tourne en position 2 (moyenne) Il s'agit de la position standard durant la présence.
	L'appareil tourne en position 3 (haute) Il s'agit de la position recommandée pendant la douche et le bain. Elle peut également être utilisée en cas de besoin de ventilation accru (visiteurs, fête de famille...).
	L'appareil tourne en position éco Dans cette position automatique, l'unité de ventilation adapte le débit de la ventilation au nombre de personnes dans la pièce où le sélecteur est installé. Cette position garantit une qualité d'air ambiant minimale pour pouvoir économiser un maximum d'énergie. Vasco conseille d'utiliser cette position en hiver.
	L'appareil tourne en position confort Dans cette position automatique, l'unité de ventilation adapte le débit de la ventilation au nombre de personnes dans la pièce où le sélecteur est installé. Ce réglage garantit une qualité d'air ambiant supérieure. Vasco conseille d'utiliser cette position en été.

SÉLECTEUR RF HR

L'unité de ventilation est extensible avec un RF à capteur de HR qui augmente le débit de ventilation par exemple lorsque vous prenez une douche. Une pression répétée sur la zone de commande inférieure vous permet de faire défiler les différentes positions. La LED dans le coin supérieur droit indique la position.



Symbole	Description
	L'appareil tourne en position 1 (basse) Vasco recommande d'utiliser cette position en cas d'absence.
	L'appareil tourne en position 2 (moyenne) Il s'agit de la position standard durant la présence.
	L'appareil tourne en position 3 (haute) Il s'agit de la position recommandée pendant la douche et le bain. Elle peut également être utilisée en cas de besoin de ventilation accru (visiteurs, fête de famille...).
	L'appareil tourne en position automatique Dans cette position, le débit d'air reste fixé sur la dernière position de ventilation sélectionnée. En cas d'augmentation brusque de l'humidité relative (douche), l'unité de ventilation se met automatiquement en position moyenne.
	L'appareil tourne en position automatique maximum Dans cette position, le débit d'air reste fixé sur la dernière position de ventilation sélectionnée. En cas d'augmentation brusque de l'humidité relative (douche), l'unité de ventilation se met automatiquement en position haute.

RACCORD DU SÉLECTEUR FILAIRE 3 POSITIONS

Vous pouvez également réguler l'unité de ventilation par câblage. Lorsque l'interrupteur est activé, l'unité de ventilation adapte instantanément le débit. En outre, il est également possible de combiner le branchement d'un interrupteur filaire avec un système de domotique ou tout autre système de gestion de bâtiment. Vous pouvez toujours revenir aux sélecteurs RF pour passer à une position inférieure ou supérieure. L'interrupteur mécanique ainsi que le système de gestion de bâtiment n'indiquent alors plus la position correcte.

SÉLECTEUR 0 À 10 V (SYSTÈME DE GESTION DE BÂTIMENT)

Vous pouvez également réguler l'unité de ventilation avec un système de domotique ou un autre système de gestion de bâtiment. Vous pouvez toujours revenir aux sélecteurs RF pour passer à une position inférieure ou supérieure. Pour que le système de gestion de bâtiment commande de nouveau l'unité de ventilation, il faut maintenir la position 1 du sélecteur RF pendant au moins 3 secondes. Veuillez consulter votre installateur.

ENTRETIEN

ENTRETIEN DE L'UNITÉ DE VENTILATION, NETTOYAGE DES FILTRES

Vasco recommande de nettoyer les filtres tous les 3 mois.

1. Retirez les bouchons de filtre de l'appareil.
2. Retirez les cassettes de filtre de l'appareil.
3. À l'aide d'un aspirateur, éliminez les particules de poussière grossière, n'aspirez que la partie supérieure du tiroir du filtre.
4. Insérez avec précaution les cassettes de filtre dans l'appareil.
5. Remontez les bouchons de filtre sur l'appareil et appuyez fermement pour les fixer.

TÉMOIN DE FILTRE

L'unité de ventilation est équipée d'un témoin de filtre automatique indiquant quand les filtres doivent être remplacés. La durée de vie des filtres est de 12 mois.

-  Lorsque le remplacement est nécessaire, la LED du sélecteur clignote 2 x en orange lorsque vous actionnez le sélecteur.

REMPACEMENT DES FILTRES

1. Retirez les bouchons de filtre de l'appareil.
2. Retirez les cassettes de filtre de l'appareil.
3. Mettez les nouveaux filtres en place dans les cassettes métalliques à filtre (pour le D275EP II, la membrane doit être positionnée en bas).
4. Insérez avec précaution les cassettes de filtre dans l'appareil.
5. Remontez les bouchons de filtre sur l'appareil et appuyez fermement pour les fixer.
6. Réinitialisez le témoin de filtre en appuyant simultanément sur le bouton de la position 1 et de la minuterie pendant au moins 4 secondes, tant que la LED verte est allumée.

TYPES DE FILTRES

N° art. 11VE50353 D275 II
25 x 21 cm vert

N° art. 11VE50354 D275EP II
25 x 21 cm blanc

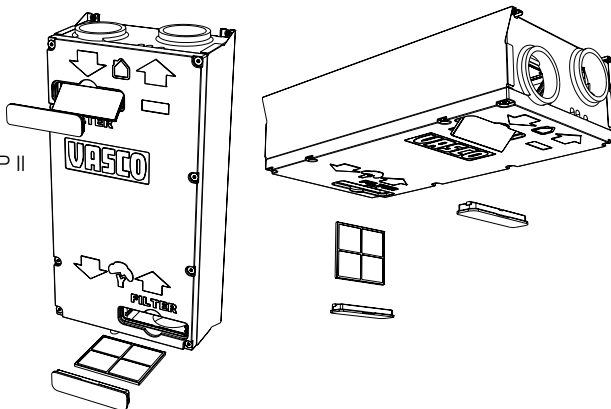



REPLACEMENT DES PILES DU SÉLECTEUR RF HR

Les piles du sélecteur RF HR pour salle de bains doivent être remplacées périodiquement. Déposez le couvercle, les piles de 1,5 V AA sont à présent visibles et peuvent être remplacées.



L'appareil ne va plus fonctionner correctement si vous n'effectuez pas les opérations d'entretien à temps. Des jeux de nouveaux filtres pour l'unité de ventilation sont disponibles auprès de votre fournisseur de systèmes de ventilation Vasco ainsi que chez Vasco Ventilation Concepts (liste des revendeurs sur www.vasco.eu).

4 MANUEL D'INSTALLATION POUR INSTALLATEUR

CONTENU CONDITIONNEMENT

L'unité de ventilation est conditionnée dans une caisse. Déposez le compartiment de la batterie et démontez-en le châssis.

Les éléments suivants sont fournis :

- 1 unité de ventilation
- 4 manchons
- 4 vis de montage avec rondelle
- 1 sélecteur sans fil
- 1 manuel de l'utilisateur
- 1 manchon pour l'évacuation du condensat

L'appareil doit être transporté et déballé avec la circonspection nécessaire. Les matériaux d'emballage doivent être éliminés de façon écologique.

unité de
ventilation

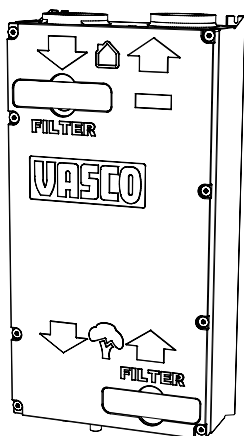

sans fil
sélecteur



emboîtement



manual



DESSIN COTÉ

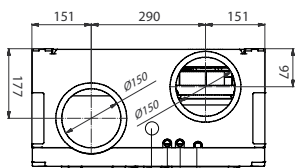
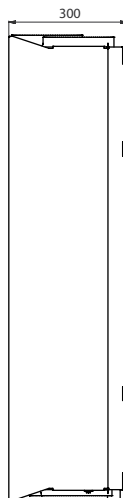
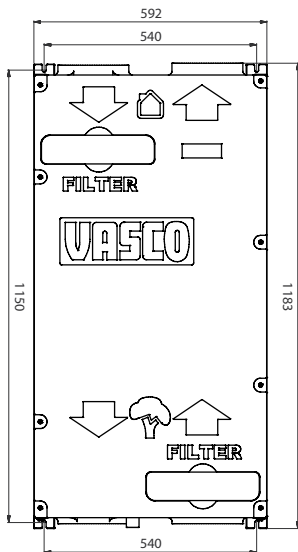
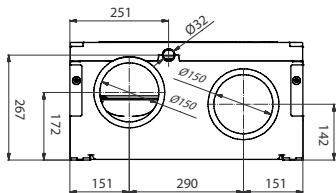

- Câble d'alimentation 230 V AC
- Antenne RF
- Presse-étoupe de câble de sélecteur 3 positions ou de câble de commande 0-10V (les deux câbles doivent être fournis par l'installateur)
- Raccordement en option élément de préchauffage électrique (uniquement pour D275EP II)

CONDITIONS D'INSTALLATION

Pour déterminer si l'unité de ventilation peut être installée dans une pièce donnée, vous devez tenir compte des aspects suivants :

- La pièce doit être à l'abri du gel.
- L'installation doit se faire conformément aux prescriptions de sécurité et d'installation générales et locales en vigueur, concernant entre autres la ventilation, l'électricité et l'égouttage, ainsi qu'aux prescriptions du présent manuel.
- Les équipements suivants doivent être disponibles dans la pièce :
 - branchements des conduits d'air
 - Prise 230V±10%, monophasé, 50 Hz
 - équipement pour l'évacuation de condensat
- Il ne doit pas y avoir de poussière due aux travaux de construction dans l'unité de ventilation ou le système de conduits de ventilation.

MONTAGE

MONTAGE DE L'UNITÉ DE VENTILATION

L'unité de ventilation doit être montée sur un mur suffisamment solide.

Les vis et rondelles sont fournies.

Des chevilles de 10 mm de diamètre conviennent pour le béton et la maçonnerie. Utilisez les matériels de fixation adéquats en fonction du type de mur ou de plafond.

Montez toujours l'unité de ventilation de sorte à garantir une bonne évacuation de la condensation.

En cas de montage mural, l'unité doit toujours être placée de niveau.

En cas de montage au plafond, il est recommandé de monter l'unité avec une légère pente afin d'assurer une bonne évacuation du condensat.

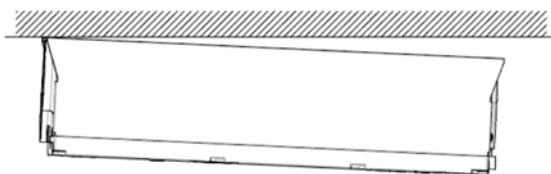
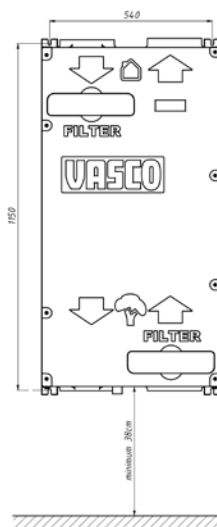

En cas de montage dans un faux plafond, veillez à prévoir une trappe pour pouvoir accéder à l'unité pour exécuter les travaux d'entretien indispensables.

MONTAGE DES SÉLECTEURS

Conseils de montage

Installez toujours le sélecteur hors de zones où des gouttelettes d'eau peuvent se former.



Ne placez jamais l'émetteur mural dans un boîtier métallique ou à proximité de grands objets métalliques.

MONTAGE DU SÉLECTEUR RF

Montez toujours le sélecteur RF dans un endroit aisément accessible.

Étape 1 : Déposez les boutons et le module électronique de manière à libérer la plaque de base pour le montage mural.

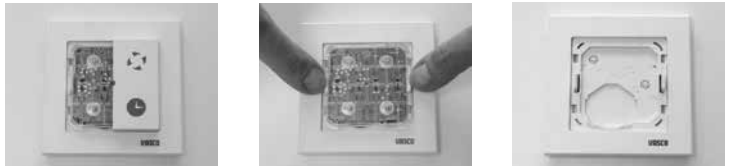

Étape 2 : Marquez l'emplacement des trous de vis de la plaque de base sur le mur.

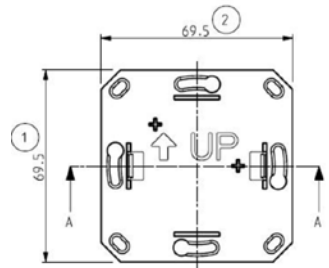

Étape 3 : Vissez la plaque de base sur le mur.

Étape 4 : Installez les éléments dans l'ordre suivant :



1. Cadre

2. Base

3. Électronique et boutons

MONTAGE DU SÉLECTEUR RF CO₂

Montez toujours le sélecteur RF CO₂ dans un endroit aisément accessible dont vous souhaitez contrôler la concentration de CO₂. Prévoyez toujours une alimentation de 230 V à proximité du sélecteur.



Étape 1 :
Démontez le sélecteur.



Étape 2 :
Vissez la plaque de base de
base sur le mur.



Étape 3 :
Ouvrez le clapet sur la
plaque de base pour
que les connecteurs
électriques soient visibles.

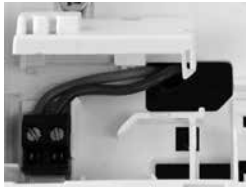

Étape 4 : Raccordez l'alimentation 230V
aux connecteurs.



Étape 5 : Remontez le
couvercle sur le sélecteur.

MONTAGE DU SÉLECTEUR RF HR

Montez toujours le sélecteur RF HR dans un endroit aisément accessible dans la salle de bains.

Étape 1 : Démontez le sélecteur.



Étape 2 : Marquez l'emplacement des trous de vis de la plaque de base sur le mur.

Étape 3 : Vissez la plaque de base sur le mur.



Étape 4 : Remontez le couvercle sur le sélecteur.

RACCORDEMENT DU SÉLECTEUR FILAIRE 3 POSITIONS OU D'UN TRIPLE MODULE DE COMMANDE

Pour raccorder un sélecteur filaire 3 positions, l'unité de ventilation doit être ouverte correctement afin d'atteindre le circuit imprimé. Démontez le panneau avant en dévissant les 8 vis. Ensuite, le câble adéquat doit être amené jusqu'au circuit intégré via les réservations avec presse-étoupe prévu spécialement.

Cette réservation avec presse-étoupe se trouve sur le dessus de l'unité de ventilation, le long du passage du câble d'alimentation.

Pour finir, raccordez le câble au bornier X9 « Raccordement sélecteur filaire 3 positions », conformément au schéma suivant.

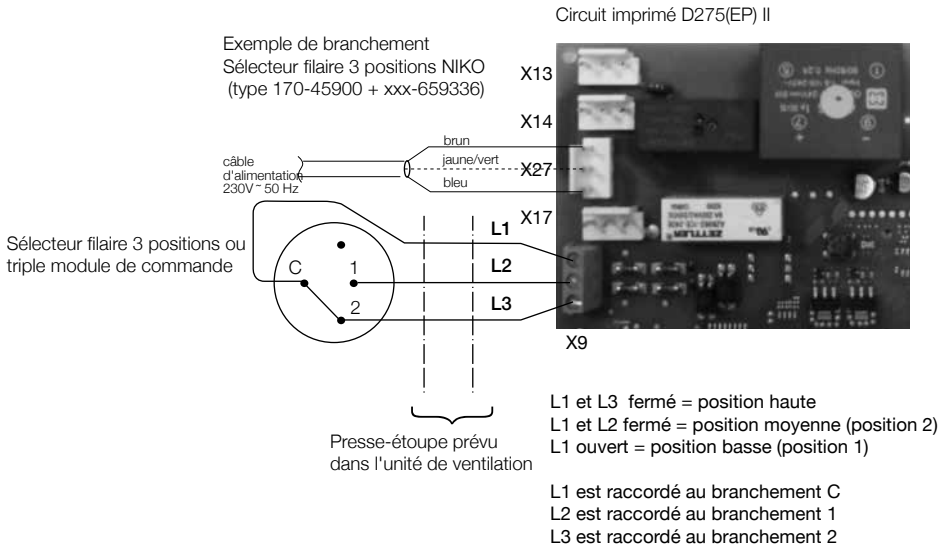

RACCORDEMENT DU SIGNAL 0-10 V (APPLICATION DE SYSTÈME DE GESTION DE BÂTIMENT)

La commande 0 à 10 V permet de régler le débit en continu entre le débit minimum et maximum de l'unité de ventilation.

Ceux-ci correspondent aux valeurs suivantes :

	D275(EP) II
1 V	40 m ³ /h
1 à 10 V	Connexion linéaire
10 V	275 m ³ /h

Pour raccorder un signal 0-10 V d'un système de gestion de bâtiment, l'unité de ventilation doit être ouverte correctement afin d'atteindre le circuit imprimé. Démontez le panneau avant en dévissant les 8 vis. Ensuite, le câble adéquat doit être amené jusqu'au circuit intégré via les réservations avec presse-étoupe prévu spécialement. Cette réservation avec presse-étoupe se trouve sur le dessus de l'unité de ventilation, le long du passage du câble d'alimentation. Pour finir, raccordez le signal de commande au bornier X26 « Raccordement système de gestion de bâtiment », conformément au schéma suivant.

Circuit imprimé D275(EP) II

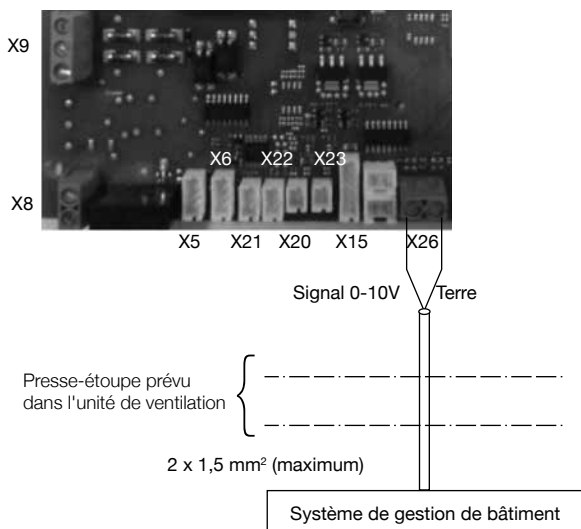

**ÉLÉMENT
DE PRÉCHAUFFAGE
ÉLECTRIQUE
D275EP II**

Le modèle D275EP II peut être équipé en option d'un élément de préchauffage électrique :

Élément de préchauffage électrique D275EP II Numéro d'article VASCO
11VE44100

**MONTAGE ET RACCORDEMENT ÉLECTRIQUE
DE L'ÉLÉMENT DE PRÉCHAUFFAGE ÉLECTRIQUE**

L'élément de préchauffage électrique est monté sur la connexion « **depuis l'extérieur** ».

La méthode de montage correcte est clairement indiquée à la page suivante.

Le câble de l'élément de préchauffage électrique avec les fils dénudés doit être branché de cette façon sur le connecteur noir de l'unité de ventilation.

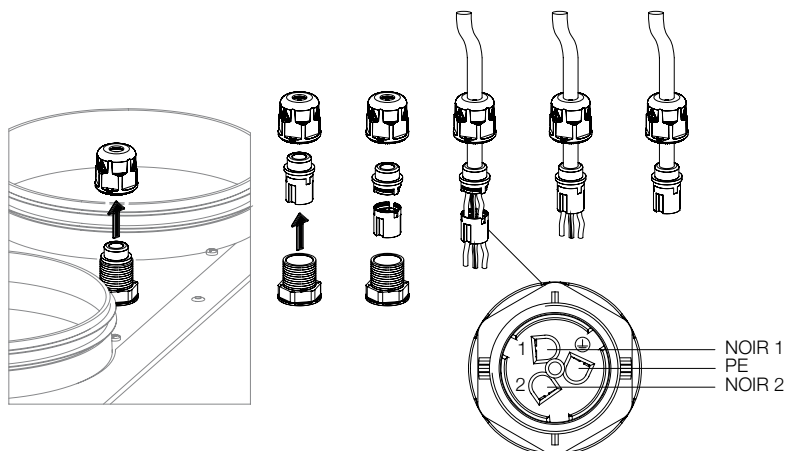

CONDUIT D'AIR RACCORDEMENTS

Pour avoir un système de ventilation silencieux, Vasco préconise l'utilisation des produits de la gamme proposée par Vasco Ventilation Concepts. Montez l'installation avec une résistance à l'air aussi faible que possible et en veillant à ce qu'il n'y ait aucune fuite. Le conduit de ventilation principal doit présenter un diamètre intérieur de \varnothing 150 mm.

Branchement côté maison

Vasco préconise l'utilisation du système de conduits de ventilation Vasco Easyflow.

Branchement côté extérieur

Les conduits de ventilation du branchement extérieur doivent toujours être isolés pour éviter la formation de condensation à l'extérieur du conduit de ventilation.

depuis le logement   vers le logement

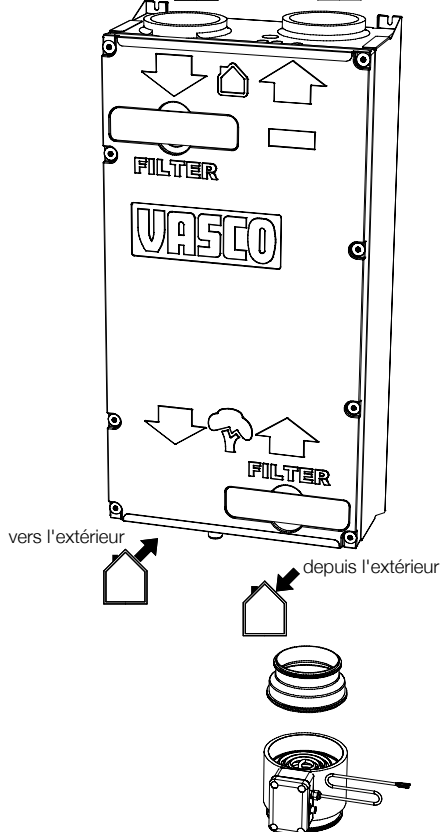

ÉVACUATION DU CONDENSAT



La condensation provenant de l'unité de ventilation doit être évacuée correctement. Ainsi l'unité de ventilation doit être branchée hermétiquement et à l'abri du gel à l'égout intérieur. Un siphon fait partie du système d'évacuation et doit être fourni séparément par l'installateur. L'évacuation du condensat de l'unité de ventilation ne peut pas être fixée à l'aide de colle, et doit rester démontable. Pour cela, montez le manchon fourni avec un lubrifiant sur l'évacuation de condensat. Si l'évacuation de condensat est branchée sur le siphon avec un tuyau, il est important que l'extrémité du tuyau se trouve au moins 60 mm sous le niveau de l'eau. Pour un branchement fixe, nous recommandons une possibilité de remplissage supplémentaire près du siphon. Le branchement de l'appareil de ventilation présente un diamètre de 32 mm.

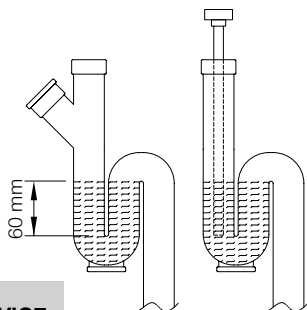

MISE EN SERVICE ET RÉGLAGE



Le sélecteur est programmé en usine sur l'unité de ventilation. La fiche peut être enfilée dans la prise une fois tous les branchements d'air et électriques réalisés.

Après 1 minute, les ventilateurs commencent à tourner quelques instants (env. 4 s) Ensuite, vous avez 10 minutes pour régler la quantité d'air et pour accoupler des sélecteurs supplémentaires en option.



RÉGLAGE DU DÉBIT D'AIR :

Maintenez enfoncé le bouton de la position 3 pendant au moins 3 secondes et relâchez-le dès que la LED au centre du sélecteur fournit une série de signaux lumineux. Ces derniers indiquent le volume d'air paramétré. 1x orange d'usine.



Indication LED	D275(EP) II
1x vert	185 m ³ /h
2x vert	200 m ³ /h
1x orange (standard)	215 m ³ /h
2x orange	230 m ³ /h
3x orange	245 m ³ /h
1x rouge	260 m ³ /h
2x rouge	275 m ³ /h



Réduction du débit d'air :

Appuyez une fois sur le bouton de la position 1. L'indication LED va se modifier conformément au tableau. Vous pouvez réduire le débit d'air en enfonçant successivement le bouton de la position 1, en respectant chaque fois un intervalle de 1 seconde.



Augmentation du débit d'air :

Appuyez une fois sur le bouton de la position 2. L'indication LED va se modifier conformément au tableau. Vous pouvez augmenter le débit d'air en enfonçant successivement le bouton de la position 2, en respectant chaque fois un intervalle de 1 seconde.



Maintenez enfoncé le bouton de la position 3 pendant au moins 3 secondes pour confirmer la modification.

Les modifications sont enregistrées automatiquement si le sélecteur RF n'est pas touché pendant une minute.

CONNEXION ET DÉCONNEXION DE SÉLECTEURS RF OPTIONNELS :

Par défaut, le sélecteur fourni est raccordé en usine à l'unité de ventilation. Au total, il est possible de connecter jusqu'à 20 sélecteurs au système.

CONNEXION ET DÉCONNEXION D'UN SÉLECTEUR RF OPTIONNEL SUPPLÉMENTAIRE (11VE20012) :

Connexion :



Retirez la fiche de l'unité de ventilation de la prise puis enfichez-la à nouveau. Ensuite, l'unité de ventilation va rechercher de nouveaux sélecteurs durant 10 minutes. Maintenez enfoncé simultanément les boutons de la position 2 et de la minuterie pendant au moins 3 secondes. Si l'action de connexion a réussi, la LED au centre clignote 2 x en vert.

Conseil : Vous pouvez connecter un même sélecteur à 3 unités maximum

Déconnexion :



Retirez la fiche de la prise puis enfichez-la à nouveau.

L'unité de ventilation peut déconnecter des sélecteurs durant 10 minutes.

Maintenez enfoncé simultanément les boutons de la position 1 et 3 pendant au moins 3 secondes. La LED du sélecteur clignote 2 x en orange pour indiquer que les sélecteurs sont déconnectés.

CONNEXION ET DÉCONNEXION D'UN SÉLECTEUR RF CO₂ OPTIONNEL SUPPLÉMENTAIRE (11VE20013) :

Connexion :



Retirez la fiche de l'unité de ventilation de la prise puis enfichez-la à nouveau. Ensuite, l'unité de ventilation va rechercher de nouveaux sélecteurs durant 10 minutes. Encliquez ensuite le capteur sur la plaque de base pour le remettre sous tension. Touchez la zone de commande dans le coin inférieur droit pendant au moins 3 secondes. Lorsque toutes les LED clignotent, vous devez relâcher la zone de commande. Si la connexion a réussi, la LED dans le coin supérieur gauche clignote 2 x en vert et une LED s'allume à droite pour indiquer la position dans laquelle se trouve le sélecteur RF CO₂.

Conseil : Vous pouvez connecter un même sélecteur à 3 unités maximum

Déconnexion :



Mettez brièvement le sélecteur hors tension en le retirant et l'encliquetant de nouveau sur la plaque de base. Le sélecteur peut déconnecter des unités de ventilation durant 10 minutes. Touchez la zone de commande dans le coin inférieur droit pendant au moins 10 secondes. Lorsque toutes les LED s'allument en vert pour la seconde fois, vous devez relâcher la zone de commande. Si plusieurs unités de ventilation sont connectées, elles vont toutes être déconnectées. La LED du sélecteur clignote 4 x en rouge pour indiquer que les unités sont déconnectées.

CONNEXION ET DÉCONNEXION D'UN SÉLECTEUR RF HR OPTIONNEL SUPPLÉMENTAIRE (11VE20014) :

Connexion :



Retirez la fiche de l'unité de ventilation de la prise puis enfichez-la à nouveau. Ensuite, l'unité de ventilation va rechercher de nouveaux sélecteurs durant 10 minutes. Puis, retirez les piles du capteur et remettez-les en place (voir remplacement des piles du sélecteur RF HR).

Touchez la zone de commande dans le coin inférieur droit pendant au moins 3 secondes. Lorsque toutes les LED clignotent, vous devez relâcher la zone de commande. Si la connexion a réussi, la LED dans le coin supérieur gauche clignote 2 x en vert et une LED s'allume à droite pour indiquer la position dans laquelle se trouve le sélecteur RF HR.

Conseil : Vous pouvez connecter un même sélecteur à 3 unités maximum



Déconnexion :

Mettez brièvement le sélecteur hors tension en retirant les piles du capteur et en les remettant en place. (voir remplacement des piles du sélecteur RF HR)

Le sélecteur peut déconnecter des unités de ventilation durant 10 minutes.

Touchez la zone de commande dans le coin inférieur droit pendant au moins 10 secondes. Lorsque toutes les LED clignotent pour la seconde fois, vous devez relâcher la zone de commande. Si plusieurs unités de ventilation sont connectées, elles vont toutes être déconnectées. La LED du sélecteur clignote 4 x en rouge pour indiquer que les unités sont déconnectées.

ENTRETIEN

L'utilisateur doit veiller à ce que l'installation complète soit entretenue périodiquement par l'installateur.



Retirez la fiche de la prise de contact avant d'entamer les opérations d'entretien.

INSPECTION/NETTOYAGE DE L'ÉCHANGEUR DE CHALEUR

1 fois tous les quatre ans

- démontez le panneau avant en dévissant les 8 vis
- déposez le bac de condensat
- démontez les 3 vis de la plaque qui maintient l'échangeur
- faites basculer légèrement l'échangeur et sortez-le de l'appareil
- si nécessaire, nettoyez l'échangeur de chaleur en frottant les quatre pans avec un chiffon humide
- n'utilisez pas de détergent agressif ni de solvant
- réinsérez avec précaution l'échangeur de chaleur dans l'appareil sans endommager les languettes d'étanchéité.

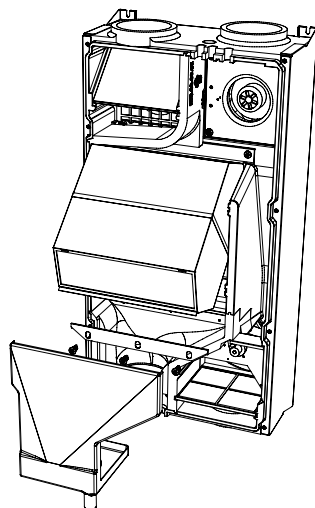

INSPECTION/NETTOYAGE DES VENTILATEURS

1 fois tous les quatre ans

- démontez le panneau avant en dévissant les 8 vis
- déposez le filtre devant le ventilateur
- déposez la cloison intermédiaire
- débranchez le connecteur Fan CTL, le connecteur du capteur de température sur le module ventilateur et le connecteur Fan d'alimentation 230 V du circuit imprimé
- démontez les 4 vis qui fixent le ventilateur pour sortir la cassette de ventilation de l'appareil
- utilisez une brosse douce pour nettoyer les ventilateurs et les capteurs, et un aspirateur pour éliminer la poussière. Veillez à ne pas endommager les aubes lors du nettoyage et ne retirez jamais les clips placés sur les aubes, car ils servent à équilibrer la roue du ventilateur.
- remontez le tout dans l'ordre inverse.

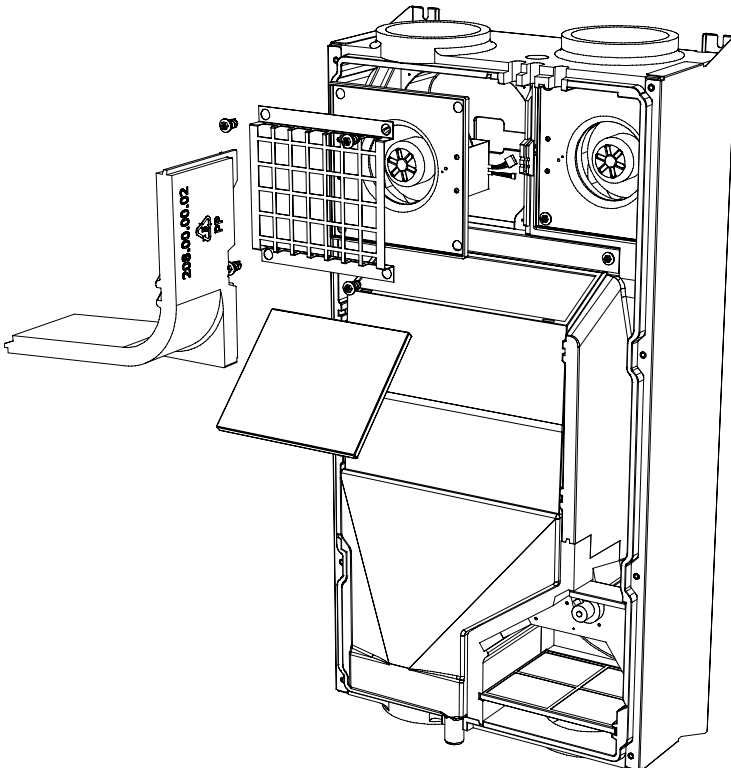

5 SCHÉMA ÉLECTRIQUE

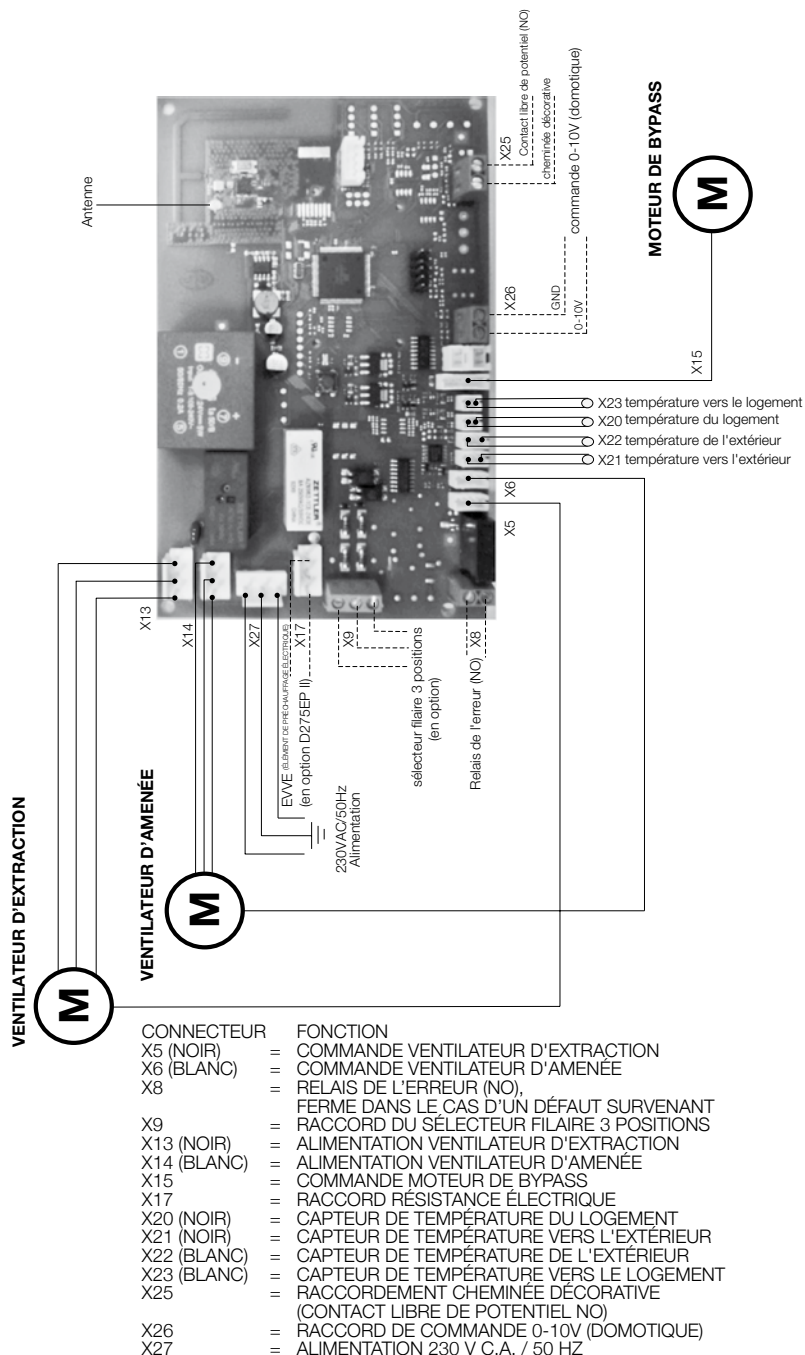

6 PANNES

PROBLÈME	CAUSE	SOLUTION
L'unité de ventilation fonctionne à un régime supérieur à celui de la première mise en service.	Filtres contaminés.	Nettoyer les filtres (voir page 6).
L'indication LED clignote « 2 x en orange » lors de la commande du sélecteur.	Filtres encrassés.	Remplacez les filtres et réinitialisez le signal d'erreur (voir page 6).
L'unité de ventilation fonctionne à un régime élevé – le débit souhaité n'est pas atteint.	Écoulement d'air bloqué. Étant donné le contrôle de débit constant, le régime est adapté automatiquement si des obstructions limitent l'écoulement d'air.	Contrôlez : - si toutes les gaines sont raccordées correctement (voir page 15). - si (durant la phase d'installation) des éléments indésirables ont pénétré dans l'unité de ventilation. - s'il n'y a pas de coude plié, de gaines écrasées dans les conduites montantes.
L'appareil évacue périodiquement l'air sans amener d'air frais.	La protection automatique contre le gel est active (cycles de dégivrage de l'unité).	Il s'agit d'un mode de fonctionnement normal de l'appareil qui fait que l'unité de ventilation est chauffée périodiquement avec l'air chaud intérieur. Si cela n'est pas souhaité, vous pouvez ventiler jusqu'à des températures extérieures de -15°C en équilibre en utilisant l'EVVE (uniquement pour la version EP, voir pages 14-15).
Mauvaises odeurs à proximité de l'appareil.	Le siphon est sec.	Remplissez le siphon avec de l'eau.
Bruits d'écoulement à proximité de l'appareil.	L'ouverture d'aspiration de l'unité de ventilation est trop proche d'une ouverture d'extraction d'air contaminé (hotte, cheminée, ouverture d'évacuation du système de ventilation...).	Veillez lors de l'installation à ce que l'ouverture d'aspiration d'air frais soit toujours suffisamment éloignée des ouvertures d'extraction de l'air contaminé. Si ce n'est pas possible, ou si vous n'avez aucun contrôle sur la diffusion des odeurs indésirables, vous pouvez installer un filtre à charbon actif dans la gaine d'amenée d'air frais.
Odeurs indésirables de l'amenée d'air frais.		
Du condensat sort de l'unité.	Les gaines de ventilation ne sont pas raccordées correctement.	Pour un fonctionnement correct, l'aspiration et l'extraction ne peuvent pas être interverties. Contrôlez si les raccords correspondent aux branchements aux pages 14-15.
	L'évacuation du condensat n'est pas raccordée correctement.	Veillez à ce que l'évacuation du condensat soit raccordée correctement, voir page 16).
	L'unité n'est pas suspendue suivant l'angle indiqué.	Suspendez l'unité suivant l'angle défini (voir manuel page 9).

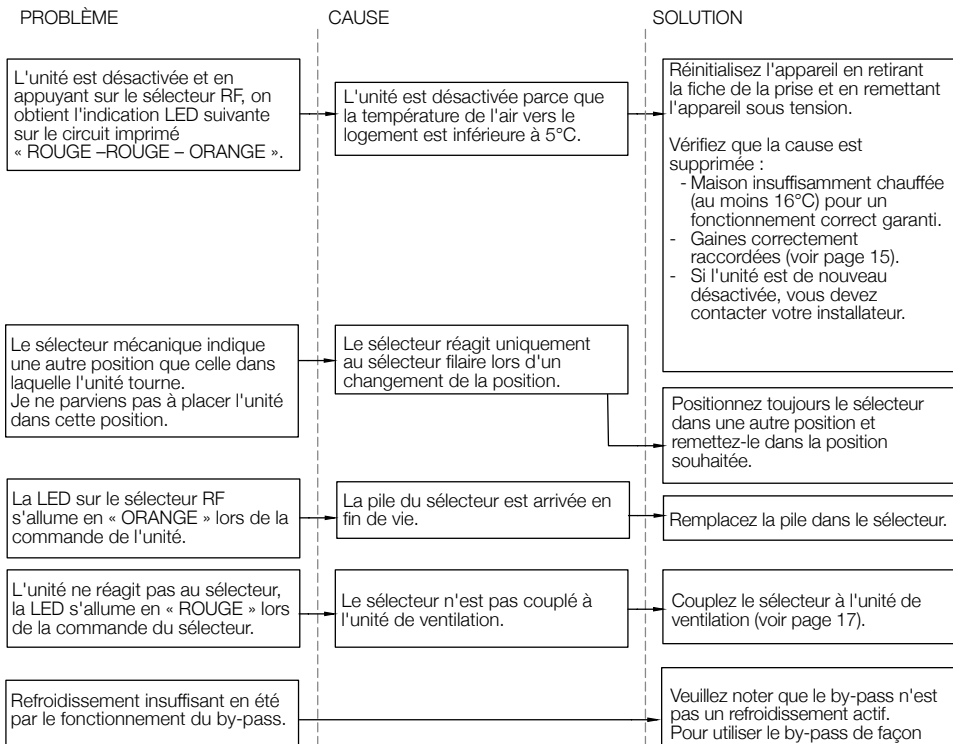

INDICATION LED DU CIRCUIT IMPRIMÉ	CODE D'ERREUR
Rouge orange	Problème avec l'unité de ventilation.
Rouge orange orange	Problème avec le ventilateur d'amenée.
Rouge rouge orange	« Température d'amenée trop basse » - arrêt.
Rouge rouge orange orange	Problème de capteur de température « depuis le logement »
Rouge rouge orange orange orange	Problème de capteur de température « vers l'extérieur ».
Rouge rouge orange orange orange orange	Problème de capteur de température « depuis l'extérieur »
Rouge rouge orange orange orange orange orange	Problème de capteur de température « vers le logement ».
Rouge rouge rouge orange	Problème de contrôle de débit d'amenée constant.
Rouge rouge rouge orange orange	Problème de contrôle de débit d'évacuation constant.

INDICATION LED DU SÉLECTEUR RF	CODE D'ERREUR
Rouge rouge	Problème avec l'unité de ventilation.
Vert	L'action demandée est communiquée correctement.
Rouge	Problème de communication.
Vert vert	Couplage réussi du sélecteur RF.
Orange	La pile du sélecteur RF est arrivée en fin de vie.
Orange orange (après commande)	Remplacez le filtre, réinitialisez le témoin de filtre, voir page 6
Orange orange	Découplage réussi du sélecteur RF.
Orange orange orange	Accès aux paramètres refusé.

7 NOMENCLATURE

N°	Numéro d'article	Description
1	11VE50303	Tiroir de filtre (avec filtre) - vert 215x250mm (2) - D275 II
	11VE50304	Tiroir de filtre (avec filtre) - blanc 215x250mm (2) - D275EP II
2	11VE50353	Jeu de filtres verts 215x 250mm (2) - D275 II
	11VE50354	Jeu de filtres blancs 215x 250mm (2) - D275EP II
3	11VE50402	Échangeur de chaleur - D275 II
	11VE50403	Échangeur de chaleur avec grille alu - D275EP II
4	11VE51101	Ventilateur 85W190 - D300E II/D275 II
5	11VE51214	Circuit imprimé D275(EP) II
6	11VE55150	Module de by-pass D275(EP) II (également compatible avec D275)
7	11VE43121	Manchon galvanisé pour gaine D150
8	11VE51351	Antenne D II
9	11VE51405	Capteur NTC/câble 3p 1180
10	11VE51402	Capteur NTC/câble 2p 360
	11VE51213	Kit de conversion D275 - D275 II (y compris circuit imprimé, plaque de réduction, 4 capteurs NTC, antenne, sélecteur RF et manuel)

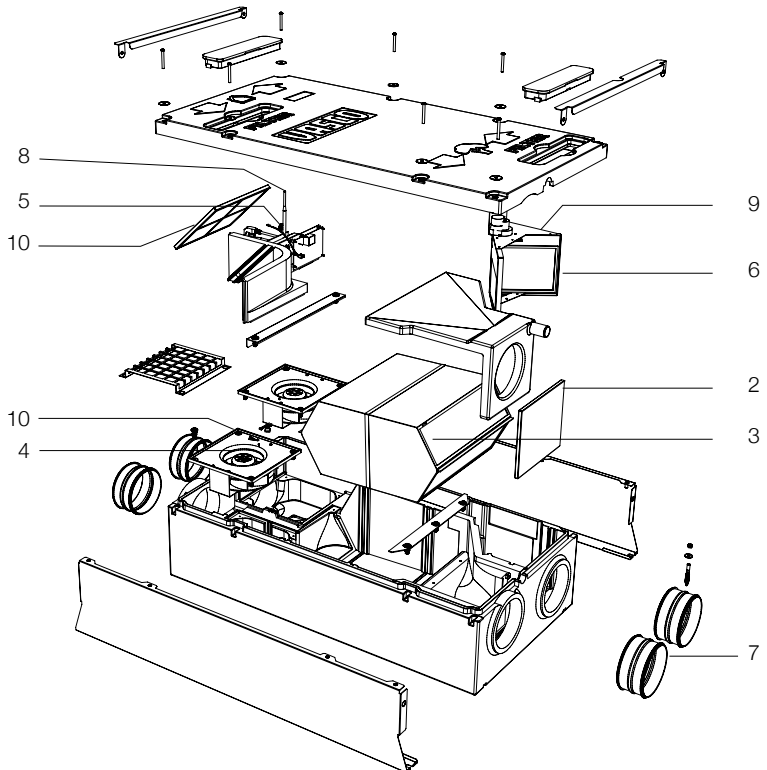

8 CONDITIONS DE GARANTIE

Vasco déclare que le Vasco D275(EP) II est garanti pendant deux ans après la date d'achat. La date de la facture de la société ayant procédé à l'installation fait foi. En l'absence de facture, c'est la date de production qui fait foi. La garantie prévoit uniquement la fourniture gratuite d'un ventilateur et d'un circuit imprimé de rechange par Vasco. Aucune période de garantie supplémentaire n'est prévue sur les réparations.

La garantie ne couvre pas :

- Les frais de montage et de démontage
- Les défaillances que nous estimons être consécutives à une utilisation impropre, une négligence ou un accident
- Les défaillances consécutives au traitement ou à la réparation par un tiers sans notre autorisation
- Les défaillances consécutives à un entretien non régulier et/ou non professionnel.
- Les défaillances consécutives à l'utilisation dans un environnement non prévu.

Aucune garantie ne sera octroyée si l'unité de ventilation est utilisée dans ces conditions décrites. Pour renvoyer des pièces défectueuses, l'installateur doit prendre contact avec Vasco. L'installateur recevra alors un numéro de retour en garantie. Les pièces défectueuses doivent être envoyées à Vasco avec mention de ce numéro de retour.

Kruishoefstraat 50
B-3650 Dilsen
T. +32 (0)89 79 04 11
F. +32 (0)89 79 05 00
info@vasco.eu
www.vasco.eu

DÉCLARATION DU CONSTRUCTEUR

Déclaration de conformité UE (directive basse tension 2006/95/EC). Cette unité de ventilation, type D275(EP) II, est fabriquée par Vasco, Kruishoefstraat 50, B -3650 Dilsen, Belgique, et porte le label CE. Nous déclarons entièrement sous notre responsabilité que l'appareil Vasco D275(EP) II concerné par cette déclaration satisfait aux exigences de la directive basse tension 2006/95/CE, de la directive CEM 2004/108/CE, de la directive ROHS et de la directive 2009/125/EG.

Vasco Group sa
Dilsen, Belgique, janvier 2016

P. Nijls, CEO



**FEUILLE DE CALCUL
VENTILATION**

DÉBIT D'AIR

local	bouche n°	pulsion		extraction	
		calculé m³/h	mesuré m³/h	calculé m³/h	mesuré m³/h
séjour					
séjour					
bureau					
chambre à coucher 1					
chambre à coucher 2					
chambre à coucher 3					
chambre à coucher 4					
.....					
.....					
cuisine					
cuisine					
WC					
buanderie					
salle de bains					
.....					
.....					
.....					
TOTAL					

VENTILATION **SYSTÈME D**

La référence du modèle	D275 II	D275EP II	
Consommation d'énergie spécifique (SEC)	-33,74	-32,77	[kWh/(m ² .a)]
Unité de ventilation résidentielle (UVR) Unité de ventilation non résidentielle (UVNR)	UVR	UVR	UVR/UVNR
Simple flux unité de ventilation (UVSF) Double flux unité de ventilation (UVDF)	UVDF	UVDF	UVSF/UVDF
Type de motorisation	Variateur	Variateur	Variateur de vitesse/Plusieurs vitesses
Type de système de récupération de chaleur	Récupération	Récupération	Récupération/Régénération
Rendement thermique de la récupération de chaleur	92%	92%	%
Débit maximal	275	255	[m ³ /h]
Puissance électrique absorbée de la motorisation de ventilateur	165	165	[W]
Niveau de puissance acoustique	58	58	[dB(A)]
Débit de référence	0,054	0,050	[m ³ /s]
Différence de pression de référence	50	50	[Pa]
Puissance absorbée spécifique (SPI)	0,395	0,426	[W/(m ³ /h)]
Facteur de régulation	1	1	1 / 0,95 / 0,85 / 0,65
Taux de fuites internes maximaux	1,1	1,1	[%]
Taux de fuites externes maximaux	1,4	1,4	[%]
Position et description de l'alarme visuelle pour remplacement régulier des filtres	<p>La LED située sur l'interrupteur RF fourni s'allume (après l'enclenchement) 2x sur l'orange lorsque les filtres à air doivent être remplacés. Le remplacement périodique des filtres à air est important pour le fonctionnement optimal de l'unité de ventilation. Le non-remplacement du filtre à air a un impact négatif sur le rendement et l'efficacité énergétique de l'appareil.</p>		
Des instructions en vue de l'installation de grilles d'insufflation/extraction réglementées dans la façade pour l'insufflation/l'extraction d'air naturelles	N.A		
L'adresse internet pour les instructions de préassemblage/démontage	www.vasco.eu		
La consommation d'électricité annuelle (CEA)	540	578	[kWh/elek/a]
L'économie annuelle de chauffage (EAC) "climat moyen"	4655	4655	[kWhpe/a]
L'économie annuelle de chauffage (EAC) "climat chaud"	2105	2105	[kWhpe/a]
L'économie annuelle de chauffage (EAC) "climat froid"	9107	9107	[kWhpe/a]

NOTES

A series of horizontal dotted lines for taking notes.



Kruishoefstraat 50
B-3650 Dilsen
T. +32 (0)89 79 04 11
F. +32 (0)89 79 05 00
info@vasco.eu
www.vasco.eu

90.DR014047.D