



MODULE DE MINUTERIE

DESCRIPTION

L'unité de ventilation Vasco peut être étendue avec un module de minuterie (à l'exception des modèles D150 Compact et Energy Plus, qui ne sont pas compatibles) qui permet de commander manuellement l'unité de ventilation ou de travailler avec un programme hebdomadaire autoprogrammable comprenant jusqu'à 4 plages horaires par jour.

- Raccordement filaire
 - VMC : 5 x 1 mm² (commande 3 positions + contact d'erreur)
 - MV : 3 x 1 mm² (commande 3 positions)
- Alimentation via une source externe (1x230V+N)
- Boutons de commande/réglage
- Écran LCD 3,2" (rétroéclairé)
- Affichage de la date et de l'heure
- Configuration d'un programme hebdomadaire
- Affichage de la température ambiante
- Possibilité de verrouiller les touches
- Possibilité de lire et d'afficher les messages d'erreur de l'unité de ventilation
- Boîtier : plastique (ABS)
- Classe de protection : IP30
- Montage mural : encastré ou en saillie
(fixation à l'aide de vis, boîte de montage fournie par défaut)



INFORMATIONS TECHNIQUES

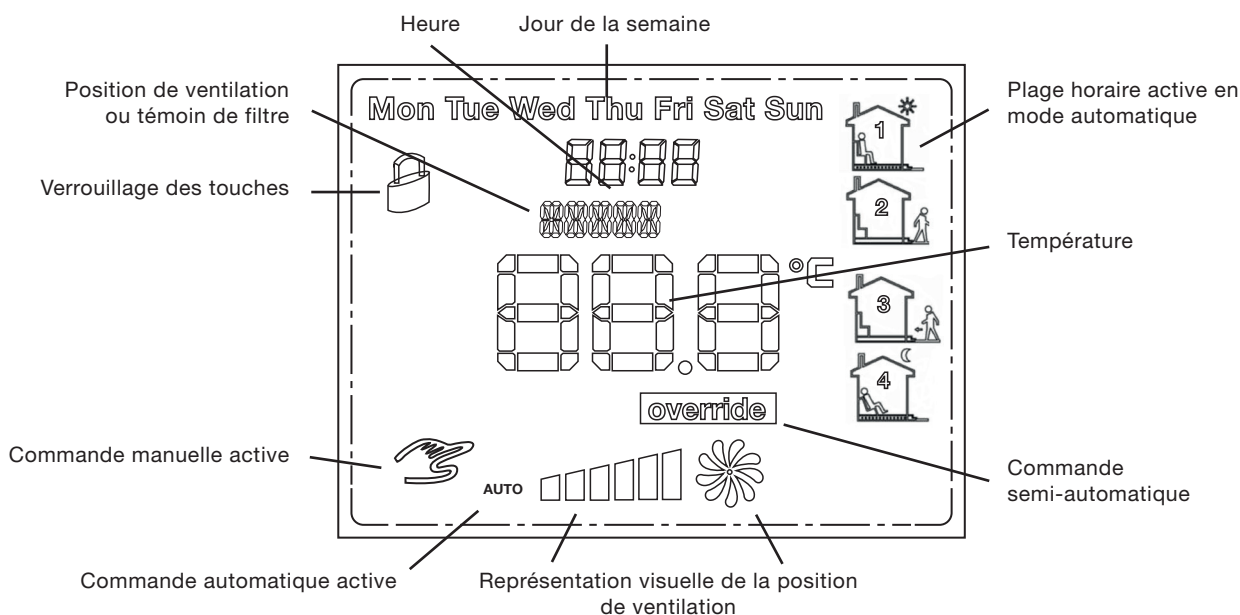



MODULE DE MINUTERIE

DESSINS COTÉS

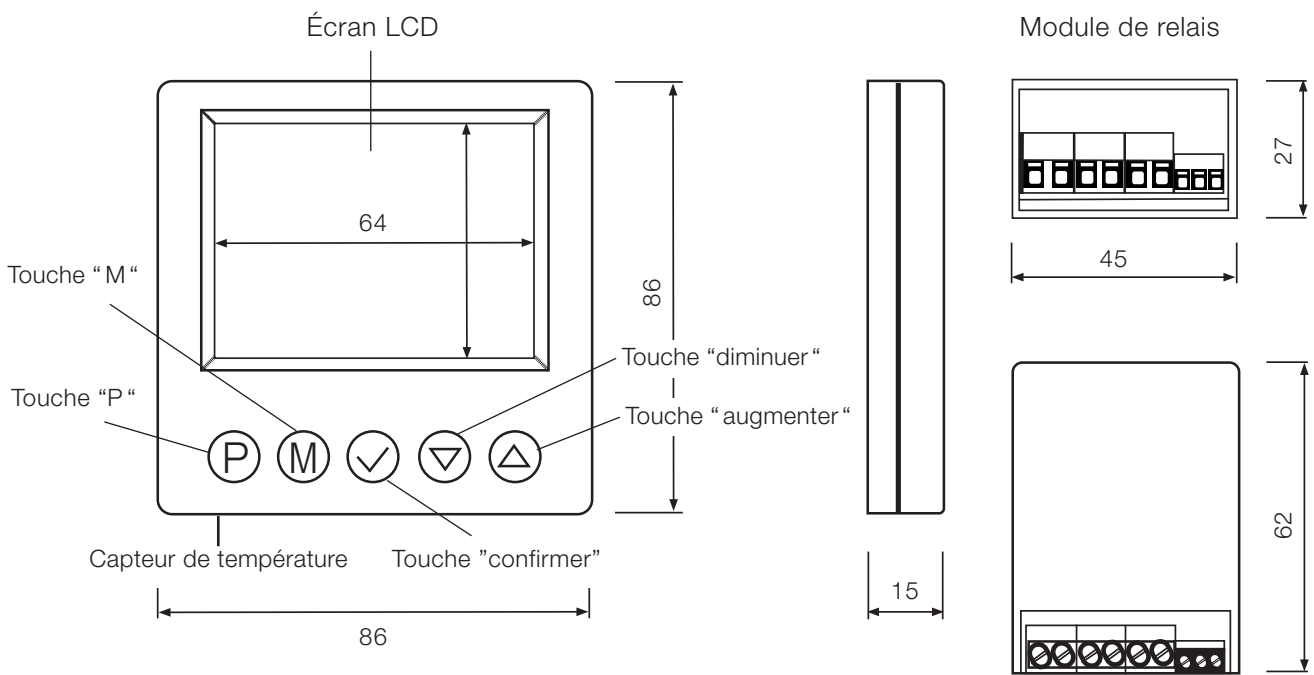

Dimensions en mm